

РЕСПУБЛИКЫН ПРАВИТЕЛЬСТВАДА

## ЭРИД ШУУД ХЭМЖЭЭНҮҮДЫЕ ХАРААЛБА

Буряад Республикын Правительствын ээлжээтэ заседани дээрэ Түрүүлэгшын илгээдэхи орлолшо В.К.Агалов 1998-1999 онуудта хараалагдаһан экономикын болон финансын түсэбүүдтэ мүнөө тохёолдоһон байдалай эрилтээр хубилтануудые оруулан тусхай программа тушаа элидхэбэ. Урда хараалагдаһан тухайламжын түсэб бэелүүлэгдэхэ аргагүй болобо. Промышленна олонхи халбаринууд, илангаяа түлишэ-энергетикын комплекс, харааланһаа бага хэмжээний продукция үйлдбэрлинэ. 8 харын дүшүүдээр, республикын бюджет түсэбэй 62 процентээр бэелүүлэгдээ. 500 млн. түхэригэй үер усалай гарзада орообди. Бюджеттэ олзо оруула аргатай үйлдбэринүүдэй үсөөн дээрхээ, налогуудай хүсэд суглуулагдаагүй ушарһаа салин хүлэ түдэхэ боломжгүй. Республика хамта дээрэ бюджеттээ тэдхэмжэтэй ажалдага 800 млн. түхэриг үргигэй байна. 30 процент айл бүлэнүүд үгтэйдэ тоологдоно. Финансын һуушын уналгатай, эдээ хоолой, бусад зүйлнүүдэй үнэ сэнгэй дээшлэлгын хойшолонтой тэмсэхын тула манай республикын Президент, Правительство эрид

шууд зарим тэды хэмжээнүүдые абажа байна. Эндээ үйлдбэрлэн зүйлнүүдэй үнэ сэнгые экономика баримтатой сэн дээрнэ тогтоохо гэхэн зарлиг тунхаглагдаа. Гадна бюджеттэ олзо оруула арга боломжонуудые элсүүлэхэ тодорхой хэмжээнүүд хараалагдаа. Тэрэ хэмжээнүүдые бэелүүлхэнэй ашаар жэлэй түгэсэтэр 200 млн. түхэриг гэхэ гү, али жэлэй бүхы бюджеттэй 10 процент бүридхэгдэхэ ёһотой. Нютагай захиргаанууд өөһэднэгөө арга боломжонуудые элирүүлэн бэелүүлжэ, бюджеттэ олзо ехээр оруула шадабал, аймаг аймагайнгаа байдал һайжаруула аргатай болохо. Юуб гэхэдэ, олдоһон олзын 60 процент районой бюджеттэ үлэжэ, бусадын республикын бюджеттэ орохо юм. Тэрэшэлэн гүрэнэй гаргаша хорин процентээр үгэр хороогдохо ёһотой гэхэн эрилтэ табигдаба. Алмаха, арбалха арга боломжонуудай олдодог байһые нэгэ жэшээ гэршэлнэ. Коммунальна ажахыдахи түхээрлэнүүдэй мууса ашаглагдаһанһаа боложо, 60 процент шахуу дулаан гээгдэнэ. Коммунальна албанууд түлбэрээр зоной хэрэгдэмжэ хангаха гуримда орохоёо унжагайрна.

Программые зүбшэн хэлсэхэдэ, Арадай Хуралай Түрүүлэгшэ М.И.Семенов иигэжэ хэлээ: «Нэн түрүүн эд бараа, эдээ хоол өөһэдөө үйлдбэрилдэг компани, фабрика, бүлгэмүүдтэ тусхай шэглэлтэй туһаламжа үзүүлэхэ ёһотойбди. Тиймэ үйлдбэринүүдые тодорхойлон тоолохо хэрэгтэй». Ой модоной үйлдбэрин асуудалнуудые экономикын министр Н.И.Атановай элидхэлээр хаража үзэхэнэй удаа правительство өөрынгөө ханамжа, дурадхалнуудые мэдүүлбэ. Нэгдэхээр, ой модоной экспорттэ тусхай компани байгуула талаар бэлдхэлэй ажал ябуула. Хоёрдохор, олон эзэнэй мэдэлдэ ороод, панхаруутажэ байһан энэ үйлдбэриние урданайхи мэтэ гүрэнэй мэдэлдэ абаад, найдамтай акционернүүдые, инвесторнүүдые татаха. Гурбадахар, маркетингын алба байгуула, ой модоной баялигы олзо оршотойгоор хэрэглэхэ. Правительствын заседани дээрэ бусад шухала асуудалнууд шийдхэгдээ.

Николай НАМСАРАЕВ.

“Буряад үнэн” - 99

### УНШАГШАДАЙ АНХАРАЛДА!



Августын 1-нээ захил эхилэнхэй!

“Буряад үнэмнай” 1999 оной I хахадта гурбан захилтай байха:

1. “БҮРЯАД ҮНЭН” газетэ “ДҮХЭРИГ” ба “БИЗНЕС-ОЛЗОТОЙГОО” хамта: 44 түх. 70 мунг.

Гурбан харын сэн 22 түх. 35 мунг.

2. “ДҮХЭРИГ”:

ДОЛООН ХОНОГТОО НЭГЭ УДАА, ЧЕТВЕРГДЭ

ХОРИН НЮУР ДЭЭРЭ ГАРАНА: 24 түх.

Гурбан харын сэн 12 түх.

3. “БИЗНЕС-ОЛЗО”:

ДОЛООН ХОНОГТОО НЭГЭ УДАА, ПЯТНИЦАДА 12 НЮУР ДЭЭРЭ ГАРАНА: 19 түх. 50 мунг.

Гурбан харын сэн 9 түх. 75 мунг.

Ажаглалта: захилай сэнгүүд почтын сэнтээ хамта. РЕДКОЛЛЕГИ.

Тийһээ тийтэрээ...

## БАЯРАЙ БЭЛЭДХЭЛ ЭХИЛЭНХЭЙ

Энэ намар Улаан-Удын дунда тусхай мэргэжэлэй 2 хургуулан ойн баярайнгаа һайндэриэ үнгэргэхэнэ. Ямар хургуулинууд бэ гээбэл, мэргэжэлэй 13-дахи хургуули болон 24-дэхи лицей болон. Мэргэжэлэй 13-дахи хургуули октябрь һара соо 75 жэлэйнгээ ой тэмдэглэхээр хараална. Энэ хургуулин мүндэлхэн саг февраль һара гэжэ тоологдодог. Мүнгэ алтанһаа дулдыдаһан шийдхэгдээгүй асуудалнуудай гараһан ушарһаа ойngoо найр наада мүнөө һаял үнгэргэхэнэ гээшэ. Тус хургуули республикын тусхай мэргэжэлэй һуралсалай гуламтануудай дунда эгээл үинэй эмхинүүдэй нэгэн болон. Харин 24-дэхи лицей (анхандаа училищи) байгуулагдаһаар 20 жэл болохон. Тус һуралсалай гуламта октябрийн эхиндэ энэ ойгоо



тэмдэглэхээр хараална. Дээрэ нэрлэгдэхэн тусхай мэргэжэлэй хургуулинуудта баярай бэлдхэл хэгдэнэ.

Борис БАЛДАНОВ.

РАДИО ХОРОШЕГО НАСТРОЕНИЯ радиостанция

3 канал проводного радио

ПУЛЬС РАДИО PULS/RADIO

FM 103,3 Mhz УКВ 66,53 Мгц

Мы расскажем о Вас всей Бурятии!..

г.Улан-Удэ, ул.Терешковой, 3, телефон для справок 37-97-11

## ОАО “ЗАУДИНСКИЙ МЕЛЬКОМБИНАТ”

принимает зерно пшеницы, ржи, гречихи на давальческих условиях. Обращаться по адресу: 670033, РБ, г.Улан-Удэ, ул.Пищевая, 1а, тел.: 33-32-46



### ИНСТИТУТ ПРОФЕССИОНАЛЬНЫХ ИННОВАЦИЙ (г.Москва)

(некоммерческое высшее учебное заведение; лицензия №16-002 от 09.09.1996г.)

Представительство Института в г.Улан-Удэ продолжает набор студентов на заочное обучение по следующим специальностям:

- государственное и муниципальное управление;
- юриспруденция;
- экономика (менеджмент, бухгалтер, аудит, финансы и кредит, маркетинг);
- социология;
- психология;
- художественный дизайн;
- дефектология.

Профессорско-преподавательский состав г.Москвы

Институт выдает диплом государственного образца

Срок обучения на базе общего образования - 5 лет, средне-специального и высшего - 2,5 года. Старшеклассникам предоставляется возможность совмещения учебы в школе и институте. Обучение платное - 6.000 рублей.

Прием по результатам тестирования и собеседования.

Наш адрес: 670000, г.Улан-Удэ, ул. Советская, 30, каб. 18.

Тел.: 21-36-44, 21-58-08.

Уважаемые школьники, а также их родители! Узнайте Вы не хотите ли немножечко о нас?

ПРЕДСТАВИТЕЛЬСТВО МОСКОВСКОГО ИНСТИТУТА ПРОФЕССИОНАЛЬНЫХ ИННОВАЦИЙ

Для учащихся 11 классов предоставляет возможность совмещения занятия в школе с заочной учебой в нашем институте. После тестирования вы зачисляетесь на 1-ый курс.

Наши сессии проходят 2 раза в учебный год в г. Улан-Удэ.

Осень - октябрь

Весна - апрель

Прослушав лекции профессорско-преподавательского состава г.Москвы, вы выполняете контрольные работы. Весной, успешно сдав зачеты и экзамены, переводитесь на 2-ой курс нашего ВУЗа.

Оплата за 1-ый профильный курс - 3 000 руб., за последующие 4 года по 6 000 руб.



# ОЮУНАЙ ХҮГЖЭЛТЭ - ЭБ НАЙРАМДАЛАЙ ҮНДЭХЭН

Байгша оной сентябриин 7-12-то Улаан-Баатарга Азин Буддын шажантанай Энхэ тайбанай Бага хуралай (АБКМ-эй) 9-дэхи Генеральна конференци боложо үнгэрбэ. Конференцид хабаадагшан Россин Буддын шажанай Заншалта Сангхын секретарь Борис Дондов нийслэл хотын журналистнуудтай пресс-конференци сентябриин 15-да үнгэрбэ.

Энхэ тайбанай Бага хуралай түүхэ тухай хануулбал, тус эмхин байгуулагдааар 28 жэл байгша ондо хүсөө. Тэрэниие байгуулан онсо габьяатан гэбэл, Баңдида Хамба лама Жамбал-Доржо Гомбоев болон Монголой Хамба лама Гомбожав болон. Тэрэ үеэр Советскэ Союзай Азида ябууддаг политикые ханган дэмжэхэ анханай далда зорилготой байбашье, тус эмхи Азин буддын шажантанай хоорондын харилсаанда, энхэ тайбанай түлөө хүдэлөөндэ онсо ехэ үүргэ дүүргэжэ юм.

8 жэлэй саана үнгэрхэн 8-дахи Генеральна конференциин хүүлээр Энхэ тайбанай Бага хуралай тэдхэн дэмжэдэг байган Советскэ Союзаше бутаран халаа, Бага хуралай штаб-квартирын оршодог Монгол орондошье политикые үндэһэн хубилалтанууд болоо. Эсэстэнь эдэ хоёр оронудай зүгһөө сан жасын туһаламжын эгсэ жожорходо, хүдэлмэринь горитойгоор хэсүүржэ, зогсонгон алдаһан байна.

Тээд тон түрүүн Монголой, Россин Бурхан шажантанай үүсхэлээр Энхэ тайбанай Бага хуралай хүдэлмэриие нэргээхэ талаар хүсэлээ оролдолгоо хүүлэй жэлнүүдтэ гаргагдаа юм. Жэжээнь, нёдоңдо зун Улаан-Үдэдэ үнгэрхэн Энхэ тайбанай Бага хуралай гүйсэдхэхэ соведэй зүблөөн болоходоо, тус эмхине бүрин үлөөхэһөө гадна хүдэлмэриинь шэнэ үеын эрилтэнүүдтэй зохилдуула зорилго табигдаһан байна. Россин, Монголой буддын шажантан Энхэ тайбанай Бага хуралай эдэ үеэр юундэ аршаланб гэбэл, энэмэй Нэгдэмэл Нацинуудай Эмхидэ (ООИ), ЮНЕСКО-дэ ажаглагшан статустай правительствена бэшэ эмхи болоно. Тийгээдшье манай хоёр ороной түлөөлэгшэд тон түрүүн уласхоорондын энэ эмхидэ өөрингөө үргэ нүдөө хүсэтэйгөөр үзүүлэхэ аргагай шуу.

Дээрэ хэлэгдэгшье мүнөө Улаан-Баатарга үнгэрхэн 9-дэхи Генеральна конференци элитээр гэршэлээ. Тэрэңдэ Энхэ тайбанай Бага хуралай Бангладешэй, Камбоджийн, Энхэдхэй, Японой, Корейн Республикын, Лаосой, Монголой, Непалай, Шри Ланкагай, Россин Федерациин, Вьетнамай үндэһэн түбүүдхэ, Гэгэнтүрэлтэ Далай ламын шажанай ба соёлой талаар Соведхэ, Бага хуралай штаб-квартираһаа 121 делегат хабаадаа гэжэ Б.Дондов мэдэсээ. Тэрэшэлэн Сингапурай,

Тайваниин залуу буддын шажантанай эмхинүүдхэ 5 айлшад конференцидэ хабаадаа. Россин Сангхын делегациин бүридэлдэ Буряад ороной, Агын, Тувын дасангуудай түлөөлэгшэд ороо.

Генеральна конференциин нээгдэхын урдахана болоһон Бага хуралай гүйсэдхэхэ Совет дээрэ Агын дасан Энхэ тайбанай Бага хуралай Россидахи үндэһэнэй хоёрдохи түб болгогдожо баталагдаа. Ушарын гэбэл, Агын дасан хадаа түүхын баян уламжалалтай Россин, Буряадай

урданий томо дасан болоно. Хоёрдохоор, Энхэ тайбанай Бага хурал байгуулагшад нэгэн байган Хамба лама Гомбоев тус дасанай шаби байган шуу. Гурбадахаяр, тус дасанай мүнөөнэй шэрээтэ Цырен Дондукбаев Россин Федерациин хоёр субъектээр - Шэтын областээр, Агын Буряадай автономито тойрогоор дид-хамба болоно.

Баярай оршон байдалда Гандан Тэгчинлин хийдтэ болоһон конференциин нээлтэдэ 1000 тухай хүн: Монголой лама санаартан, нүзэгшэд, харин дипломатическа түлөөлэгшэд, айлшад хабаадаа. Монголой Ехэ Хуралай Түрүүлэгшэ Гончигдорж байлсаа. Монголой Президент Багабандин амаршалга соносхогдоо.

Пленарна хуралдаан дээрэ Энхэ тайбанай Бага хуралай генеральна секретарь доктор Лувсанцэрэнэй элдхэл, делегадуудай үгэ хэлэлзэнүүд шагнагдаа.

Үгэ хэлэхэн бүхы делегадууд Энхэ тайбанай Бага хуралай хүдэлмэриие үргэдхэхэ, Уставтань хубилалтануудые оруула, сан жасын бэрхшэлэнүүдые шийдхэхэ шухала гэжэ тэмдэглээ.

Үгэ хэлэхэн Россин Буддын шажанай Заншалта Сангхын Толгойлогшо Хамба лама Дамба Аюшеев Россин буддын шажан хүүлэй үедэтон эршэтэйгээр хүгжэжэ байгхай гэжэ тэмдэглээ. Тийхэдэ буддын шажанай дэлгэрхэн иматгал урданий түүхэтэ нотогдууда бэшэ, харин ондоо тээгүүршье Бурхан багшын ном нургаалда этигэл ябууддаг нүзэгшэд бии болонхой. Мүнөө үедэ буддын шажантан иматгал Бурхандаа мургоод ябахэ бэшэ, харин хамаг амитанда аша туһатай бодото хүдэлмэри бээлүүлэхэ ёһотой гэжэ Хамба лама онсолоо. Байгаалтай аятай зохидоор харилсажа ажагуухые Бурхан багша захиһан байдаг. Энэ захяаень бээлүүлэн, хойто үеын удамуудта байгаалия бүрин орхино явтагайбди гэжэ Хамба лама урьалаа.

Азин Буддын шажантанай Энхэ тайбанай Бага хуралай Президентээр үндэртүрэлтэ Кушок Бакула римбүүшэ дахин нумгагдаа. Генеральна секретаряар Занабазарай нэрэмжэтэ буддын шажанай хургуулиин ректор Т.Булган (Монгол) баталагдаа. Нунгагдаһан долоон вице-президентиүүдэй тоодо Хамба лама Дамба Аюшеев ороо. Тэрэшэлэн Д.Аюшеев шэнээр байгуулагдаһан экологие, оршон тойронхи байгаалие хамгаалтын саг үргэлжын комиссиин түрүүлэгшээр томилгодоо.

Конференциин түгэсхэлдэ найшаагдаһан "Улаан-Баатарай мэдүүлгэ" соо Бурхан багшын номые бээлүүлэн, хүн бүхэнэй оюун сэдхэхэ хүжөөһөнэй ашаар эб найрамдалые бата найдамтай болгохо арга бии гэжэ хэлэгдэнхэй.

**Николай БАДМАРИНЧИНОВ.**

## СПИКЕРЭЙ ҺАНАМЖА

Евгений Примаков тухай өөрийгөө һанамжа хэлэхэдэ, Арагай Хуралай Түрүүлэгшэ М.Семенов иимэ сэгнэлтэ үгэбэ: "Россин Правительствоин Түрүүлэгшын тушаалда энэ нүхэр эгээл таарамжатай гэжэ һананаб. Эдгэб шэглэлэй парти, хүдэлөөнүүдтэ х а б а г а г а г г ү й, Правительствоин ажал ябуулгага хамаагүй тэгдэнэй нүлөө доро орохогүй, харин тэгдэнэрэй һэдэлгэнүүдые хорихо, иматгал гүрэнэй аша үрын түлөө тэмсэхэ зорилготой энэ хүндэ ехэтэ найданабди".

Арагай Хуралай саашанхи ажал тухай М.Семенов иигэжэ хэлэбэ: "Экономическа политикын зарим тэды хубилалтануудые хараагаа абан, хуули тогтоолнуудые хараха бээбди. Россин шэнэ Правительство Гүрэнэй Дүүмэгэ заатагүй гурагхалнуудые оруула ёһотой, тэрэ гурагхалнуудай үндэһөөр абтаһан хуулида бидэ түшэглэхэ зэргэтэйгү".

А. УБЕЕВ.

## Буряад Республикын Арадай Хуралай Түрүүлэгшын Захиралта

### БУРЯАД РЕСПУБЛИКЫН ХОЁРДОХИ ЗАРЛАЛАЙ АРАДАЙ ХУРАЛАЙ ЭЭЛЖЭЭТЭ ХОЁРДОХИ СЕССИ ЗАРЛАХА БОЛЗОРЫЕ ХУБИЛГАХА ТУХАЙ

Буряад Республикын Арадай Хуралай Түрүүлэгшын сонгыбрини 9-нэй 13-II-дугаар захиралтые ("Бурятия" газет, N 173(1837), 1998 оной сентябриин 12) хубилган, Буряад Республикын хоёрдохи зарлалай Арадай Хуралай ээлжээтэ хоёрдохи сессии болзорые 1998 оной октябриин 12-ноо 1998 оной октябриин 19-дэ абаашаха.

Буряад Республикын Арадай Хуралай Түрүүлэгшэ Улаан-Үдэ хото, 1998 оной сентябриин 16 N 20-II **М.И.СЕМЕНОВ**

## ХҮДӨӨГЭЙ ЮРЫН БҮЛЭДЭ



Борьёогой үргэн талын хойто зүгтэ, Бүрин-Уулын хормойдо Инзагата шотаг оршодог юм. Эндэхи хүдөө ажахы хуушан бүридэлэй колхоз ёһоороо үйлдэбрийе эрхиддэг зацдаа. Ганса Инзагатадаа бэшэ, бүхы Зэдынтээ аймагта суурхана хонишод эндэ олон. Тэдэнэй нэгэн Содном Чойдонович Бальжиров 45 жэлэй туршада хони харууһалжа байна. "Зуутанай" хүдэлөөнэй үедэ Бальжировтан жэл бүри эрхимүүдэй тоодо ходо оролсодог бэлэй. 600 тухай эхэ хонидхоо 740-770 хурьгадые заатагүйл абадаг һэн. Тэрэшэлэн ноһо хайшалха түсэбөө эзэлүүдгүй бээлүүлжэл байгаа.

Наһанай амаралтада Содном Чойдонович Дари-Дулма нүхэртээ үнинэй гараһаншье һаа, хонин ажалда хүдэлһөөр. Мүнөө энэ бүлэ колхозой хусануудые харууһална. Эхэ хонидто орходоо эдэнь ондоохон хандалгатай байдаг. Найнаар бэлшээжэ, тобир тарган болгохо гэжэ оролдонод, нэмэлтэ тэжээл сагтань үгэхэ хэрэгтэй. Хусануудай найн байбал, хонинэй үүлтэр доройтохогүй ха юм.

Бальжировтан аг-буи байдалтай, үхибүүдээр баян айлу юм. Найман хүбүүд, басагадынь мурөө олонхой, 32 аша, 6 гуша эхэ, эсэгдээ бээлгэнхэй.

Юрын нэгэ бүлын жэшээ дээрэ харахада, хүдөөдэмшай жама ёһоороо ажабайдал үргэлжэлжэл байна ха юм даа гэжэ һанаһаш.

**Цэбээн ЦЫРЕНЖАПОВ.**  
ЗУРАГ ДЭЭРЭ: Бальжировтан аша, зээлээрээр. Авторай фото-зураг.

# ОПТИМИЗАЦИЯ СРЕДЫ ОБИТАНИЯ - ПРОБЛЕМА КАЖДОГО ЗАБАЙКАЛЬЦА

Острота охраны окружающей среды и обеспечения оптимальной экологии для нормального существования человека продолжает оставаться важнейшей проблемой современности. В связи с этим, в 1993 г. на общественных началах создана Российская экологическая академия (РЭА) с многочисленными периферийными отделениями, в том числе Бурятским отделением (март 1996 г.). В июне текущего года в Москве состоялось Второе общее собрание РЭА. В докладе его председателя академика А.А.Яншина отмечалось, что в ряде академии состоят и активно работают известные в области экологии и близких к ней научно-прикладных направлений ученые России и 12 иностранных членов.

Основной целью академии является осуществление исследований и разработка фундаментальных и важнейших прикладных комплексных научных проблем в области экологии, содействие формированию социально-экологической политики, направленной на рационализацию и оптимизацию взаимоотношений человека, общества и биосферы, участие в развитии экологического образования и формирования экологического мировоззрения граждан страны. Отсюда вытекают и наиболее значимые задачи - поддержка наиболее значимых и перспективных научных исследований, а также отдельных ученых и научно-производственных коллективов, ведущих комплексные экологические разработки, публикация и популяризация результатов исследований в области экологии.

В настоящее время членов академии, академиком и членом-корреспондентом РЭА составляет около 700 человек. За отчетный период (1996-1998 гг.) при активном участии членов Бурятского отделения РЭА (В.М.Корсунов, А.Е.Тулохонов, В.В.Мантатов, Б.И.Николаев, А.Б.Иметхенов и др.) в Забайкальском регионе проведен ряд мероприятий по научным и

практическим вопросам экологии и экологического образования. Изданы под грифом РЭА материалы региональной научно-практической конференции "Сохранение биоразнообразия в Забайкальском регионе: проблемы, подходы, практика" (в 2-х томах). Совместно с учеными и практиками аграриями составлена и издана "Система ведения агропромышленного производства Республики Бурятия на 1996-2000 гг.", в которой сделан серьезный акцент на агроэкологию и повышение эффективности земледелия. В монографии "Мерзлотные почвы: экология, теплоэнергетика и прогноз продуктивности" (авторы А.И.Куликов, В.И.Дугаров, В.М.Корсунов) рассмотрена с позиций системно-экологического и теплоэнергетического подхода продуктивность основных типов мерзлотных почв Забайкалья.

Второе общее собрание РЭА после обсуждения отчетного доклада и научно-организационных вопросов приняло развернутое решение на перспективу. Одобрены организация и выпуск научно-популярного журнала РЭА "Экология России" (редактор проф. П.И.Мазур), а также краткого "Информационного бюллетеня", в котором регулярно будут даваться информация о текущей работе РЭА.

По Бурятскому отделению РЭА за активную научную и научно-организационную и пропагандистскую деятельность в области различных проблем экологии Забайкальского региона избраны в действительные члены РЭА проф. Ц.З.Доржиев (по секции "экологическое воспитание и образование"), в члены-корреспонденты РЭА проф. А.А.Ковалевский (по секции "экология и природные ресурсы") и доцент Д.С.Сыренова (по секции "устойчивое развитие и ноосферогенез").

**В.ДУГАРОВ,**  
ученый секретарь Бурятского отделения РЭА, чл.-к.рр. РЭА.

## УРА! ЦИРК ЕРЭХЭНЬ

Һүүлэй жэлнүүдтэ Буряад орондомнай эндэ тэндэһэ циркнүүд эрээжэ, шуо наадаа харууддаг болоо. Үнгэрхэн зунай дэрнүүдтэ Азийн болон Санкт-Петербург хотын циркнүүд айлшалжа, хэдэн һонирхолтой номернуудые, наадануудые харуулжа, хотымнай зоние ба айлшадые баясуулаа бэлэй.

Гэхэтэй хамта сентябриин 22-24-нэй дэрнүүдтэ "Дружба" кинотеатрай байшан соо Россин циркнүүдэй фестиваль болохоор хараалгдана. Тус фестивалин программа соо лилипут хунуу, сибирин баабгай, амарай бар, үшөө тийхэдэ ямаанууд, нохойнууд болон бусад амитад һонирхолтой номернуудые харуула. Мүн харагшадта шэдтэ фокусууд дурагдаха юм. Хотымнай зондо, илангаяа эдир жаахан үхибүүдтэ һонин номернуудые харуулжа, тэдэниие баясуулаха бээ гэжэ найдагдана.

Циркын наадан 10, 14, 19 сагуудһаа эхилхэ.

**Светлана ЖИГИТОВА.**



шэмэгтэй хайн тунга ногоон соо хэды олон хонид, үхэр, адуун бэлшэжэ, өөхэ, мяхаяа зузааруулха, хү тараг хаба нуулгаар билтарса үгэхэ байгаа гэшшэб?! Урдань, арбаад жэлэй саана, гансахан «Знамя Ленина» колхоздо арба хайса гаран, хорьод мянган хонин Түгнын тала, хада гүбээнүүдые бүрхөөн бэлшэжэ ябагша нэн. Мүнөө эндэ хэдээн лэ

урданай буряад түхэлэй шэрүүбтэр ута ноотой монгол хонид асарагдаад, үсхэбэрилэгдэжэ байна гэжэ дууладаг нэмби. Түрүүшээр тэрэн хэшые урагшаа ябагүй хаш даа. Гол түлэб нарин ноотой хонидой үсхэбэрилэгдэдэг байхада, монгол-буряад үүлтэрэй хонидые хэн хэрэглэхэб? Гэбшые республикын зарим эрдэмтэд, мэргэжэлтэд Москвагай Скрябиной нэрэмжэтэ ветеринарна академин

хүсэдэг, тус бүридөө 40-45 килограмм тагадаг. Апрель соо гарахан эрэ хурьгадые ноябрьда үүсэлхэдэ, эрхим шанартай мяха үгэдэг. Иимэ хонид нооно бага үгөөшые хаа, тэрэгээрн хибэс, элдэб дулаан хубсаха нэхэхэдэ, архаарн дэгэл оёхоодо таатай, - гэжэ Базар Дармажапович хөөрэнэ. - Бидэ гэр бүлөөрөө олон жэлдэ хонишоноор хүдэлөөбди. Нарин ноотой эхэ хонидоо хурьга олоор түлжүүлхэнэ

Мүнөө эндэ 460 тиимэ ямаадые (195-ниинь эмэ) тува яһанай басаган Шудара Нагмитова харууһална. Энэ жэлдэ тэдэнэр 100 эхэ ямаан бүриһөө 90 эшгэ абажа, томо болгоо. Ямаан бүхэнһөө 1 килограмм үлүүтэй хайхан саб сагаан хөөбэри, нооно хайшалаа. Холын нютагһаа асарагдаһан ямаадые эцдэхи тала дайда, хада уулаар бэлшэжэ, үдэжэ, ашаг шэмэ

# «МАЛ ХАРАХА-АМА ТОНОДОХО»



(Зүүн гарһаа) зоотехник-селекционер О.Б.Жамьянов, хонишон С.Ц.Дашицыренова, ахмад ветврач Б.Д.Дагбаев.

Эдэ үгэнүүд урданһаа хойшо хэрэгтэй, хэрэггүйшые газарта хэлэгдэжэ, бэшгэдэжэ байһан, хашартай, хонигүй болошоһон үгэнүүд гэжэ зарим зондо ханагдажа болохо. Үнэхөөрөөшые, энээнэй гол удха шанарые ойлгохогүй хүн буряад зоной дунда үсөөн лэ ёһотой. Тиигэбэшые хайса бодоод үзөө хаа, мүнөө сагта эдэ үгэнүүд хүдөө нютагуудта бүри гүнзэгы, өөрын онсо удха шанартай боложо, саашадаа улам хурса, амин шухала шэнжэтэй болохо хаш гэжэ ханахаар.

Хараад үзээл даа. Республикынай хүдөөгэй холын, ойрыншые нютагуудта, илангаяа хамтын олохон ажыхнуудта юун боложо байнаб? Адууһа малай тоо толгой жэл бүри үсөөржэ, хуһамаг хорёонуудаа хооһолхо дүтэлһэн ажыхнуудшые бии. Экономикын шэнэ гуримда, дэлгүүрэй харилсаанда орохо, ажыхы эрхилэгы хубилгаха гэхэ мэтын шууян соогуур, дээрэнэ хашалга, баадхалгын үедэ хонин хүрэгөө хюдажа халгаһан, хү һаалин фермэнүүдэ хаһан ажыхнуудые нэрлэхэ болоо хаа, захигүй олодохо.

Харин мүнөө би эндэ, тэдэниие эзмэлхэ,

профессор Н.Д.Цырендоков түрүүтэй һүүлэй үедэ шэрүүбтэр, шэрүүн ноотой үүлтэрэй хонидые олон болгохо хүдэлмэри ябуулагдажа эхилээд, сугайнхидай ажалда анжарал хандуулагдадаг болоо юм. Тэрэ үдэр би энэ ажыхын ахмад ветврач Б.Д.Дагбаев, зоотехник-селекционер О.Б.Жамьянов гэгшэдтэй эгээл тэрэ шэрүүбтэр ноотой байдрага үүлтэрэй хонидой отара дээрэ уулзашооб. Базар Дармажапович эгээн түрүүн монгол хонидые асаржа үсхэбэрилэхэһөө эхилээд, һүүлдэнь Казахстанһаа байдрага үүлтэрэй, Воронежой областьһоо кучугур үүлтэрэй хусанууды асарха хүрэтэр нилээд



Ямаашан Шудара Нагмитова.

үгэжэ байна.

Мүн эндэ 400 шахуу толгой мяхалиг хальмаг үүлтэрэй үхэрнүүд үсхэбэрилэгдэнэ. Дүршэлтэй малшад Афанасий Антонов, Шэрини Жигжитов гэгшэд үхэрнүүдэ зуннамарай бэлшээрэдэ хайнаар адуулжа, шэгнүүрыень горитой нэмээнэ, таргалуулна. Ажыхы эдэ малаа үшөө олон болгохо, үүлтэрыень хайжаруулхаар үнэсэдэй тусхай гүүртэ эмхидхээ.

- Бидэ 119 толгой адуутайбди, тэдэнийнай 46-ниинь гүүд юм. Мяхалиг үүлтэрэй, мүн тобир хайн унагай моридые олон болгохые оролдонобди. Тиимэ арга боломжо яһала бии, - гэжэ адуушан Мартемьян Сучков хэлэнэ.

Тобшолон хэлэхэдэ, хаа хаанагүй адууһа малай хяа үсөөлэгдэжэ, үгы хэгдэжэ байхадань, Сугайн АКХ-да хүтэлбэрилэгшэд, мэргэжэлтэдһээ эхилээд, малшадын, бүхы



Байдрага үүлтэрэй хонид.

отара үлөө.

Саашаа галгиһаар, Нарһата тосхон хүрэгжэ, таряашадай ажыхнуудай Сугайн эблэлэй малшадай зуһалангуудаар дайраад гараха гэжэ шийдэбэб.

Анханһаа хойшо энэ багахан ажыхы адууһа малаар олон байгаагүй юм. Олон жэлдэ мал шахан, бэлшээн таргалуулдаг шэглэлтэй совхоз байхадэ эцдэхи хүршэ ажыхынуудһаа жэжэ-божо тугал, буруу суглуулжа тэжээдэг, мяханда тушаадаг хаабза.

Гэхэтэй хамта һүүлэй хэдэн жэлдэ, илангаяа залуу түрүүлэгшэ Галина Доржиевна Дабасвагай хүдэлжэ эхилһэнһээ хойшо эндэ мал ажылые хүгжөөхэ талаар яһала хүдэлмэри ябуулагдана гэхээр.

**БУРЯД ХОНИ БУСААХА БУУРАШАГҮЙ ХҮСЭЛ**  
Бүри хэдэн жэлэй саана эндэ

оролдолго гаргажа байһан хүн юм.

- Хэзээ нэгэтэ манай эндэ үсхэбэрилэгдэжэ байһан аад, огтолон үгы болошоһон буряад хонидые мүнөө хаанаһаа олохобибди даа. Тиимэһээ байдрага, кучугур үүлтэрэй шэрүүбтэр ноотой хусануудые, эмэшые хони асаржа, өөһэдынгөө хонидтой холижо, нютагтаа тааруу, ёһотой шэнэ буряад хонидые бии болгохо ябуулга хэһэбди. Энэний нэгэ-хөөр жэлэй хүдэлмэри бэшэ ааб даа, - гэжэ Б.Д.Дагбаев хөөрэнэ.

Мүнөө шэрүүбтэр ноотой хонидтай хэр олон болооб? - гэжэ асуубаб.

- Бүхыдөө 3 мянга шахуу хонидтойбди. Тэдэний 480 гараниншы нарин ноотой, бэшэниинь байдрага, кучугур, буряад үүлтэрэй хонид болоо гэхэдэ өөрэгүй. Холимог үүлтэрэй хурьгадай эмэнүүдыень илгажа, үсхэбэрилгэдэ табяад, эрэнүүдыень (хайн хурьган хусануудһаа бэшыень) мяханда худалданабди гэнэ.

- Шэрүүбтэр ноотой хонидтай юугээрээ хайн юм? - Нэгэдэхээр, тэдэнидэ үбһэ, зеленико, илангаяа талха орооһо ехээр бэлэхэһэнэй хэрэггүй, жэлэй эхэнхи сагта бэлшээд ябана. Хоёрдохээр, байдрага үүлтэрэй хурьгад шэрхи, түргэн, томо болодог. Долоо-пайма һаратай хурьгад бээрээ эхээ



Ангорско үүлтэрэй ямаад.

## ЯМААН, ҮХЭР, АДУУНШЫЕ БИИ

Энэ ажыхы гансашы хонидые үсхэбэрилхэ бэшэ, мүнөө сагай дэлгүүрэй харилсаанда тааруу, тусгаар хайн шанартай, гаргаша багатай продукци үгэдэг шэнэ үүлтэрэй хонидые олон болгохоһоо гадна, ямаадые, мяханай үүлтэрэй үхэрнүүдые, адуун хүрэг үсхэбэрилжэ байһаниншэ хайнаһалтай.

Хэдэн жэлэй саана Тывагай Республикаһаа буржагар сагаан ноотой ангорско үүлтэрэй ямаады асараа нэн.

зонины энэ халбария али болохоор өөдөн үргэхэ гэдэн эрмэлзэлтэй байхань хэзээшы дэмбэрэлтэй. Нүгөө талаараа ажыхыда, үмсэдэшы адууһа малтай байхадаа, олонхи зонины зааханшы хаа, салин хүлһэ абана, хоолойгоо тэжээхэ аргатай байна. Юрэдөөл, хаанашы адууһа малай үсхэбэрилэгдэжэ байхада, зоний аман тоһодогдохол ха юм даа. Эгээпиие хэн арасахаб?

М.НАМЖИЛОВ.  
Авторай фото.



Шэрини Жигжитов. Хүндүүлхээнь дайрахаяа хананагүйб. Тэдэний зүб, бурууень үе саг харуулха бээ. Тээсгэн түхэрээн сагаан Түгнын тэншоун талаар ябахадам, энэ жэлэй эдин хайхан зуннамарай уларилда үбдэг тулама гэхээр ногоон соогуур атарлан бэлшэжэ яһан мал тон үсөөн харагдаа бэлэй. Оршон тойрон хоһон лэ аад, хоһон. Халагни, энэ



Действующая православная церковь - Успения Божьей матери.

Вряд ли многие в России знают о том, что в течение почти 15 лет полководческое мастерство Маршала Советского Союза, Маршала Войска Польского Константина Константиновича Рокоссовского выковывалось на просторах Забайкалья, на земле Бурятии.

К примеру, его талант военачальника ярко проявился в боях с войсками барона Унгерна и генерала Резухина 31 мая 1921 года, в девяти километрах южнее казачьей станицы Желтуринская, что на юге Бурятии рядом с Троицкосавском, в Джидинском районе. Тогда К.К.Рокоссовский командовал 35-м кавалерийским полком и за разгром белогвардейских войск был награжден вторым орденом Красного Знамени.

12-13 июня 1921 года полк К.Рокоссовского с частью 1-й Кавалерийской Армии, разгромил унгерновские отряды на подступах к Троицкосавску (Кяхта).

За отличие в этих боях 35-му кавалерийскому полку было присвоено почетное наименование «Троицкосавское». Позднее за боевые заслуги по разгрому белогвардейских войск барона фон Унгерна 35-й Троицкосавский кавалерийский полк награжден Красным Знаменем ЦИК СССР, который ныне экспонирует в одном из залов старейшего не только в Сибири, но и в России Кяхтинского краеведческого музея имени академика В.А.Обручева.

Кяхта... Она была основана 270 лет назад, в 1728 году, как опорный пункт русско-китайской торговли. В судьбе города, чья история неотделима от истории нашей Родины, как в капле воды отразилось время. Кяхтинский форпост с годами превратился в известный всему деловому миру торговую слободу. Одновременно с ним заложен город Троицкосавск, который во второй половине XIX века стал одним из крупнейших культурных центров Забайкалья, известным впоследствии своими революционными традициями. Вплоть до открытия в 1869 году Суэцкого канала, через Кяхту - Троицкосавск осуществляется весь транзит чая из Китая в Россию и Западную Европу.

Вместе с первыми жителями здесь появились и служивые люди - казаки.

С чайных плантаций окрестностей гор Ушиань и района Учана чай доставлялся в Калган, где формировались караваны, уходившие в Кяхту. Здесь чай зашивали в специальные тюки-цыбики и по Селенге или почтовому тракту через Селенгинск и Верхнеудинск перевозили в Иркутск. Оттуда, чередуя водные и сухопутные участки, чайный путь шел через Тобольск и Тюмень на Ирбитскую и Макарьевскую ярмарки, а позднее и на Нижегородскую, и отсюда чай распространяется по всей России и за рубеж.

Можно сказать, что благодаря Кяхте - ключевому пункту Великого чайного пути, игравшего большую роль во всей внешнеполитической торговле России, чай приобрел популярность в России, стал национальным напитком.

«От себя добавлю, кяхтинское было отчаянно смелым сословием. Представьте себе, чтобы доставить чай Ханькоу в Нижний Новгород требовалось потратить: зимой - 120-156 дней, летом - 178-223 дня, при этом сменить десятки средств передвижения - от китайских джонок до плотов, от мули верблюдов до лошадей, запряженных в сани, преодолеть пустыню, переплыть Байкал, пройти через сибирскую тайгу и спуститься на пароходах по Каме и Волге до Нижнего Новгорода. И доставляли. В хорошие времена - до 470000 пудов чая, - писал ссыльный народоволец Иван Иванович Попов, вместе с также отбывшим здесь ссылку Николаем Апполоновичем Чарушиным, инициатором создания в 1890 году кяхтинского музея, впоследствии ставшего одним из крупнейших хранилищ уникальных ценностей в Забайкалье.

Кяхтинская торговля сыграла большую роль в развитии экономики не только Сибири, но и России. Ее доля достигала до 10 процентов всей российской внешней торговли.

Основным российским товаром была пушнина, доставляющаяся сюда со всей Сибири и Аляски, включая Алеутские острова. Также в Кяхту доставлялась пушнина из Канады и Америки, проделавшая путь через Англию и всю Россию. Кяхтинские купцы отличались образованностью и меценатством. На их средства были построены

Твой города, Бурятия

«ПЕСЧАНОЙ ВЕНЕЦИИ»

храмы, учебные и сиротские заведения. Благодаря их усилиям Кяхта стала единственным самоуправляемым городом России, через который Россия первая из европейских стран вступила в официальные отношения с Китаем. Через Кяхту, оказавшуюся на острие торговых отношений, на перекрестке культур Востока и Запада, вместе с торговыми караванами хлынула в Россию и Европу экзотическая культура Юго-Восточной Азии.

Географическое положение Кяхты способствовало созданию уникального города с неповторимой историей и самобытной культурой, активному культурному и научному обмену стран Северной и Центральной Азии.

В Кяхте формировались практически все крупные российские центральнoазиатские экспедиции: Н.М. Пржевальского, П.К.Козлова, Г.Н.Потанина, Д.А.Клеменца, В.А.Обручева. В XVIII веке через Кяхту прошли маршруты научных экспедиций Миллера, Лаксмана, Палласа, Гмелина и др. Кяхту посещали декабристы Николай и Михаил Бестужевы, С.П.Трубецкой, И.И.Горбачевский, С.Г.Волконский, И.И.Пушин. В разное время здесь жили и плодотворно трудились известные ученые и просветители: П.Л.Шиллинг, Н.Я.Бичурин, О.М.Ковалевский, Ю.Д.Талько-Гришневич, Г.Е.Грум-Гржимайло и другие.

В конце XIX - начале XX века пограничный Троицкосавск сыграл выдающуюся роль в культурных связях России со странами Центральной Азии, особенно с Монголией. Это был единственный российский город, который посещали араты. Они здесь продавали скот, шерсть, сено, покупали промышленные товары. Некоторые монгольские юноши учились в местных школах.

Немало жителей города, а также окрестных сел и улусов - русских и бурят - выезжали в пограничные районы Монголии по делам торговых фирм, а также для соревнования путешественников, геологов, врачей, направившихся в соседнюю страну. Казаки Первого военного отдела Забайкальского казачьего войска, управление которого располагалось в Троицкосавске, вместе с монголами обслуживали почтовую транзит Кяхта-Урга (ныне Улан-Батор).

В то время Троицкосавск занимал одно из первых мест среди городов Восточной Сибири по количеству учебных заведений и квалифицированных педагогических кадров. В городе сложилась многочисленная прогрессивная интеллигенция. Ее представители внимательно следили за развитием научной и революционной мысли в России и за рубежом, и многое сделали для превращения Кяхты - Троицкосавска в важнейший культурный центр Забайкалья.

Велика роль пограничного Троицкосавска (с 1934 года Кяхта) в укреплении и развитии экономических и культурных связей между Народной Монголией, Россией и СССР.

В 1939 году при сражении на Халхин-Голе отвагу и героизм проявили многие кяхтинцы. За мужество, проявленное в боях с японскими милитаристами, орден Ленина был вручен А.М.Хохлову, орден Боевого Красного Знамени - А.Н.Клочихину, В.А.Селянину, Е.Г.Рязановскому, И.Н.Ланину, Г.А. Игумнову, И.А.Перевалову, медаль «За отвагу» - Е.П.Пашкову, А.Протасову, С.И.Афанасьеву, Д.И.Посохову, Л.К.Осееву.

Сегодня на пересечении улицы Ленина и Кяхтинского шоссе высится мемориал, ставший символом мужества воинов СССР и МНР, проявленного ими в те далекие и суровые дни.

В свою очередь во время Великой Отечественной войны Народная Монголия оказала Советскому Союзу материальную поддержку. В 1942 году на строительство танковой колонны монгольской стороной было перечислено 2,5 млн. тугриков, 100 тыс. долларов и другие ценности.

Кяхтинцы внесли достойный вклад в победу над фашизмом. На четвертое октября 1941 года ими было перечислено в фонд обороны 236,333 рубля. Председатель колхоза им. Энгельса Д.Цыренжапов передал 50000 рублей личных сбережений на строительство танка.

Храбро воевали воины-кяхтинцы на фронтах Великой Отечественной. 27 августа 1943 года был опубликован Указ Президиума Верховного Совета СССР о присвоении звания Героя Советского Союза особо отличившимся участникам битвы на Курской дуге. Среди них был сержант Павел Илларионович Баннов. Ныне на родине Героя в селе Новодесятниково Кяхтинского района установлен памятник. В боях за Москву отличился один из первых кяхтинских комсомольцев Иван Георгиевич Старчак, впоследствии почетный гражданин Кяхты и подмосковного города Юхов.

В ознаменование 20-й и 30-й годовщины Победы над фашистской Германией в городском парке культуры и отдыха, в

скверах на территории придильно-трикотажной фабрики и детского дома были установлены памятники воинам-кяхтинцам, погибшим в боях Великой Отечественной войны.

На вершине сопки в западной части города в 1975 году взметнулся в небо обелиск Победы.

В городе сегодня есть кому продолжать славные боевые традиции воинов старших поколений. Эта высокая честь выпала на долю воинов Гвардейского Будапештского Краснознаменного Ордена Красной Звезды танкового соединения имени Е.А.Щаденко, которым командует гвардии генерал-майор Владимир Петрович Егоркин.

В ходе летней боевой учебы воины-забайкальцы настойчиво совершенствуют свое мастерство и добиваются хороших результатов.

Наличие в Кяхте значительного контингента военных формирований накладывает на город особый отпечаток. Военские части занимают специальные зоны на городских территориях. Военные оказывают большую помощь городу в содержании инженерных коммуникаций. По возможности взаимовыгодного сотрудничества города и военных далеко не исчерпаны и имеют большие перспективы. Недавно военные оказали большую помощь детскому саду по поводу встрой детского бассейна, где завсудушкой работает Вера Николаевна Корнюхина.

Каково нынешнее социально-экономическое состояние города, являющегося административным, экономическим, культурным центром Кяхтинского района?

Экономическую стабильность города определяет деятельность небольших предприятий, ориентированных на переработку сельскохозяйственной продукции. Экономика города в настоящее время переживает глубокий кризис. Предприятия города - придильно-трикотажная фабрика, хлебозавод, пивзавод и др. значительно сократили производственную деятельность, многие из них находятся на грани закрытия. В последние годы городские и районные бюджеты формируются с большим дефицитом, существенно обострилась проблема трудоустройства населения.

Кяхта осуществляет культурно-бытовое обслуживание жителей всего Кяхтинского района. В городе действуют 4 общеобразовательные школы, детский дом, 3 средних специальных

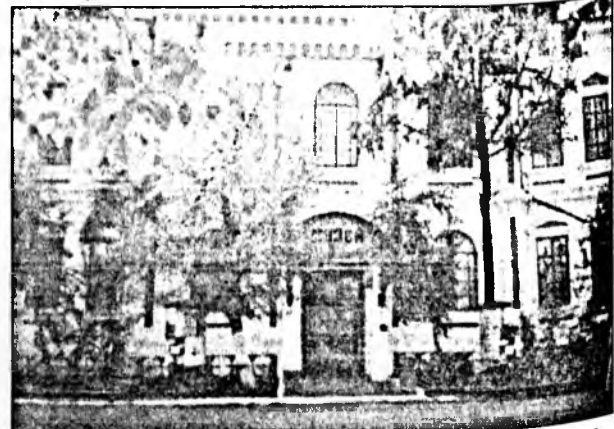

Кяхтинский краеведческий музей им. В.А.Обручева.

ПАНОРАМА

заведения, 3 музея, кинотеатр на 112 мест, Дом культуры на 500 мест, больница на 268 коек, Дом быта. Жилой фонд представлен многоэтажной, преимущественно деревянной застройкой со слаборазвитой инженерной инфраструктурой. За последние годы наметилась тенденция к возвращению традиционных верований - христианства, буддизма, православия.

Сложная экологическая обстановка в городе обусловлена наличием большого количества котельных (104 шт) и развивающимся процессом эрозии почв. Особенности открытого рельефа местности предрасполагают к образованию селевых потоков в периоды ливневых дождей. Наличие незамерзающих зимой ключей ведет к образованию наледей в центральной части города.

Благодаря богатому и, в значительной степени, уникальному культурному наследию, Кяхта включена в число исторических городов России. В городе сохранены целостные фрагменты исторической застройки и ландшафта. 60 памятников истории и культуры охраняются государством. Из-за отсутствия средств на восстановительно - реставрационные работы большая часть памятников находится в аварийном состоянии.

Гордостью кяхтинцев и крупным центром научных исследований на юге Восточной Сибири и одним из старейших

экономического обоснования организации зоны свободной торговли «Алтан - Булак - Кяхта». Перспективы активизации торговли во многом связаны со строительством в Кяхте международного автомобильного пропускного пункта на 500 машин в сутки и одновременным повышением статуса таможи



Знаменитые Кяхтинские торговые ряды. Сейчас в них коммерческие магазины.

знакомившихся с историей древнего города.

Многое изменилось в городе за годы, прошедшие более двух с половиной столетий. Город раздвинул современные жилые массивы. Появились в Кяхте и новые улицы, носящие имена людей известных всей стране. Одна из них имя летчика-космонавта дважды Героя Советского Союза И.Н.Рукавишников, почетного гражданина Кяхты. Здесь он в 1948/49 учебном году учился в средней школе № 1 им.А.С.Пушкина, занимался в детском техническом кружке.

На одном добротном сохранившемся деревянном доме по песчаной улице Кирова, 74я встретил Мемориальную доску о том, что в этом доме в 1921 году жил командир 35-го Троицкосавского кавалерийского полка 5-й Кубанский кавалерийской бригады К.К.Рокоссовский. Кстати, супруга Маршала родом из Кяхты.

На площади Советов неподалеку от знаменитых Торговых рядов ныне есть стела с высшей наградой Народной Монголии - Орденом Сухэ-Батора, которым город Кяхта награжден в 1973 году Указом Президиума Великого Народного Хурала МНР за заслуги перед Монгольской народной революцией.

Напоминанием о купеческой Кяхте является и здание с деревянной резьбой по улице Ленина, в котором до революции размещалось одно из банковских учреждений Троицкосавска - отделение Русско-Азиатского банка. Ныне в нем находится Кяхтинское медицинское училище.

Признанный центр торговли с Китаем, Кяхта отличалась просвещенностью своих жителей. Отмечая своеобразие духовной жизни города, современники называли его «Песчаной Венецией». Причиной этого, по мнению известного народника И.И.Попова, отбывавшего ссылку в Кяхте, следует считать положение Кяхты на границе нескольких культур: европейской, русской, китайской, монгольской, а также усложнения торговых операций в связи с ликвидацией менового торгова, что потребовало привлечения к занятию торговлей образованных людей. Кяхтинские купцы, такие как А.М.Лушников, В.А.Сабанников, И.А.Перпин, И.Ф.Токмаков, И.Д.Синицын, примыкали по своим взглядам к передовой части интеллигенции города и слободы. Большое влияние на них оказали декабристы, с которыми некоторые представители купечества Кяхты были знакомы еще со времен Петровского завода и впоследствии, когда каторжане вышли на поселение, поддерживали с ними дружеские отношения. С начала XIX века Кяхта - Троицкосавск постепенно превращался в центр не только деловой, но и общественной и культурной жизни Забайкалья. Здесь в середине прошлого столетия побывали многие известные ученые, педагоги, писатели.

Их следы в виде мемориальных плит, памятных знаков видишь сегодня, проходя по древним и новым улицам Кяхты.

Покидая «Песчаную Венецию» Забайкалья, которой уже 270 лет, мне невольно подумалось, что город Кяхта своему возникновению и расцвету обязан торговым и культурным взаимоотношениям России с разными странами и народами Центральной и Юго-Восточной Азии. Судьба российского городка в глубине азиатского материка, сыгравшего огромную роль в укреплении связей между двумя великими державами: Россией и Китаем, в значительной степени зависит от нынешней российской внешней политики, в частности в Азиатско-Тихоокеанском регионе. Обновление России, ее искреннее стремление к открытости, придадут надежды на возвращение былой роли Кяхты - торгового города с богатыми культурными традициями и большим научным потенциалом. Город сейчас переживает тяжелые времена и его будущее зависит не только от самих кяхтинцев, но и своевременной и действенной поддержки как со стороны государства, так и людей неравнодушных к его судьбе!

Тимур ЛАМБАЕВ.  
Фото автора.

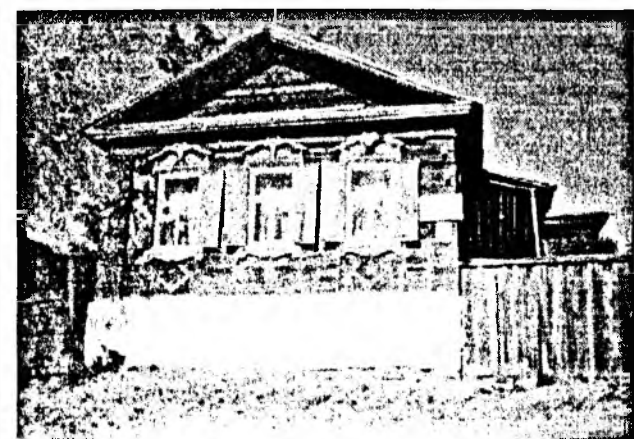

Дом, где жил в 1920-21 гг. К.К. Рокоссовский.

# ЗАБАЙКАЛЬЯ - 270 ЛЕТ»

музеев на территории Сибири и Дальнего Востока является краеведческий музей имени В.А.Обручева.

В разделе «История географических открытий в Центральной Азии» представлены материалы центрально-азиатских экспедиций, прошедших через Кяхту.

Большая часть коллекций музея отражает историю и культуру народов, населявших Бурятию, Монголию и сопредельные страны Юго-Восточной Азии. Коллекция по археологии хунну Центральной Азии является одной из наиболее богатых и значительных в мире. Особый интерес представляет экспозиция, посвященная кяхтинской торговле. Фонд редких книг музея, где хранятся более 30 000 книг XVIII-XX веков, является самым крупным в регионе.

## КАКОВЫ ОСНОВНЫЕ НАПРАВЛЕНИЯ РАЗВИТИЯ КЯХТЫ?

Учитывая проходящие за последние годы социально-экономические преобразования в стране, представляющие большую самостоятельность регионам, а также исторические предпосылки развития города, основными приоритетными направлениями возрождения Кяхты должны стать развитие международной торговли и туризма. Наряду с этим, потенциал города заключается в активизации обслуживания прилегающих сельских поселений и воинских формирований. Основным фактором возрождения и устойчивого развития города является активность и инициатива кяхтинцев, стремящихся возродить былое величие города, - говорит глава администрации г. Кяхты Валерий Константинович Альков. - Нам видится возрождение Кяхты через возрождение международной активности города в сфере торговли, науки, культуры и туризма, через возрождение традиционных функций города, способных обеспечить самодостаточность города, востребованность его ресурсов и потенциальное развитие. Сегодняшнее состояние города далеко от благополучного, но надеемся, что те, кому дороги культурное наследие и прогрессивные традиции в развитии международных отношений, откликнутся и окажут посильную помощь историческому городу России. Мы готовы к деловому и взаимовыгодному сотрудничеству.

Постановлением Правительства Российской Федерации № 662 от 8 июня 1996 года г. Кяхта включен в число 26 городов России по реализации первого этапа федеральной программы «Возрождение, строительство, реконструкция и реставрация исторических малых и средних городов России».

Цель программы - сохранение и восстановление историко-культурного наследия исторических городов для обеспечения их дальнейшего устойчивого социально-экономического развития. Для реализации первого этапа федеральной целевой программы под эгидой Министерства строительства и архитектуры Республики Бурятия разработана республиканская программа «Возрождение исторического города Кяхта», с обоснованием первоочередных мероприятий.

Согласно постановлению Правительства Республики Бурятия № 455 от 30 декабря 1996 года была начата разработка технико-

для пропуска через границу представителей из третьих стран. Строительство автоперехода было начато в 1997 году, по сдачу его в эксплуатацию сдерживает отсутствие финансирования.

Благодаря богатому историко-культурному наследию и выгодному географическому положению Кяхта имеет хорошие перспективы для развития международного туризма. Государственным комитетом по делам молодежи, туризму и физической культуре Республики Бурятия разрабатываются проекты организации международных туристических маршрутов через Кяхту, наиболее перспективным и масштабным из которых является маршрут по «Великому чайному пути».

Для развития международного научного туризма большой интерес представляют уникальные фонды Кяхтинского краеведческого музея им.академика В.А.Обручева, которому в 1999 году исполнится 100 лет.

## КАКОВЫ ИНВЕСТИЦИОННЫЕ ВОЗМОЖНОСТИ КЯХТЫ?

Строительством международного автомобильного перехода наиболее перспективными станут инвестиции в развитие инфраструктуры международного туризма и торговли. Возможность инвестиций в эти сферы значительно возрастет с организацией зоны свободной торговли «Алтан - Булак - Кяхта». Наиболее эффективными могут стать инвестиции в модернизацию небольших предприятий по переработке сельскохозяйственной продукции, ориентированные на обслуживание потребностей населения города, военных формирований и населения прилегающих территорий Монголии.

Один из старинных городов и гарнизонов России находится на пути к возрождению.

Возродилось традиционно сильное местное казачество, которое активно привлекается к охране границы с Монголией.

480 казаков, в возрасте от 18 до 55 лет, на своих лошадях в составе народов пограничного отряда (командир подполковник Олег Анатольевич Луцких) с 1986 года заступают и несут службу по охране государственной границы. По отзыву атамана Первого Верхнеудинского отдела Забайкальского казачьего общества Димова Сергея Михайловича казаки службу несут без замечаний. С апреля 1997 года застава «Большая Кудара» (начальник - капитан Александр Константинович Бурлаков) стала казачьей. Казаки общественной организации «Ассоциация казаков Бурятии» (атаман - организатор Андрей Сергеевич Бобров) взяли на себя обязательства построить две пограничные заставы, которые станут казачьими.

В настоящее время на базе Кяхтинского пограничного отряда и воздушно-десантного соединения, где командиром служит полковник Василий Малык, более 150 юных казаков в возрасте с 12 до 16 лет прошли сборы в летних лагерях.

Будучи в командировке в Кяхте, мне довелось пройтись по его древним улицам, познакомиться с городом памятных исторических, культурных, революционных, боевых и трудовых традиций. День был воскресный. В разных местах исторической Кяхты мне встречались группы воинов-забайкальцев,



# НА ПОРОГЕ ДИКТАТУРЫ

экономического кризиса, роста социальной напряженности возникла угроза левого реванша. Роспуск Думы и досрочные выборы вполне возможны. Оппозиция уверена, что получит на них подавляющее большинство голосов. Скорее всего, так и будет.

Что дальше? Открывается путь к изменению Конституции. Президент мало что сможет противопоставить вновь избранной, резко покрасневшей Думе и почти наверняка солидарному с ней Совету Федерации. Одновременно коммунисты попытаются провести радикальные экономические преобразования. Встанет угроза национализации, передела собственности, а значит, огромных потерь для нынешних магнатов.

Последних это не устраивает. И, судя по всему, олигархи нашли противоядие от красной угрозы именно в установлении правой диктатуры. Не случайно Б.Березовский заявил, что для реализации экономической модели типа аргентинской нужен сильный лидер. И даже фамилию назвал: А.Лебедь или Ю.Лужков.

На кого будет опираться новоявленный диктатор? Как ни парадоксально, в первую очередь на олигархов. Сегодня они кровно заинтересованы в том, чтобы сохранить капиталы. Они уже поймали золотую рыбку в мутной воде и теперь до смерти боятся в этой воде захлебнуться. Олигархам нужны порядок в государстве и экономика, построенная по

четким правилам. Диктатуру они используют как политический инструмент для продолжения жестких реформ и умирения недовольных.

ПРАВАЯ диктатура может оказаться не самой худшей формой власти при двух условиях. Первое - если политика этой диктатуры не будет изоляционистской, т.е. Россия не отгородится опять от всего мира «железным занавесом». Второе - если удастся избежать распада страны.

А такая опасность велика. Переход к диктатуре в столице возможен только нелегитимным путем. Как поведут себя регионы, предсказать трудно. Можно предположить, что у части местных элит взойдут амбиции и повторится 91-й год. Ведь толчком к развалу Союза послужил именно



дефицит легитимности центральной власти - проще говоря, на фоне всенародно избранных глав республик президент М.Горбачев оказался заведомо более слабым лидером. Теперь судьбу Союза рискует разделить Российская Федерация. Впрочем, пока есть шанс не допустить этого гибельного сценария.  
Георгий САТАРОВ,  
\*(перепечатано из «АИФ»).

БОЛЬШЕ года назад я начал настойчиво говорить о вероятном для России сценарии развития событий. А именно - о переходе власти к правой диктатуре. Этот сценарий, не раз опробованный другими странами (наиболее яркие примеры - правление генерала Франко в Испании накануне Второй мировой войны, правление Пиночета в Чили), становится реальностью и у нас.

Предпосылки для появления такой диктатуры налицо. В результате

Исполнилось 70 лет следственным органам Российской прокуратуры. Юбилей послужил поводом для беседы с начальником отдела по расследованию бандитизма и умышленных убийств, государственным советником юстиции 3 класса Евгением Анатольевичем БАКИНЫМ.



офицеры... Почти все имеют ранения. Страна дошла до того, что офицеры превращаются в преступников... Но дело мы обязательно доведем до суда.

Имеются ли в активе вашего отдела расследования, которые уже дошли до суда или близки к этому?

Взрыв вокзала в Пятигорске в апреле 1997 года. Дело уже находится в суде. Однако начались провокации. Радуев многих запугал, заявив, что всех, кто будет связан с делом, расстреляет. Люди боятся.

Четыре года назад был убит заместитель директора Института Прокуратуры РФ

доказательств основывается не на его показаниях.

И все-таки почему так долго расследуются заказные убийства? В чем их сложность?

Вообще-то не все они долго расследуются. А вот до суда доходят действительно долго. Потому, что у нас такие законы. Они, например, дают возможность обвиняемым знакомиться с материалами дела год, два. Скажем, банда в 20 человек сколько будет знакомиться с делом в 70 томов...

А сложности есть. И большие. Когда преступления организуют профессионалы, знакомые с оперативными методами работы (из бывших сотрудников правоохранительных органов, спецподразделений), то разрабатывать их крайне трудно.

Есть, наверное, и давление? Ведь среди заказчиков таких преступлений могут быть представители и официальной, и теневой власти?

К сожалению, бывает и такое.

А как давят?

К сожалению, и через заказные материалы в прессе.

Угрозы?

И это есть. Часть следователей вынуждена под охраной ходить.

Подкуп? Прошел слух, что вам, прокурорским работникам, уже после падения курса рубля выдали только 50 процентов зарплаты, да и то неиндексированной...

Да, к сожалению. Но на подкуп, уверен, в моем отделе никто не пойдет. Здесь собрались люди зрелые, воспитанные в другом обществе и в иные времена, любящие свою профессию, уважающие законы и свое человеческое достоинство. Так что мы в любых условиях будем все делать для того, чтобы довести до суда расследуемые нами дела.

Сергей ТУРЧЕНКО.  
«Труа».

# ОХОТНИКИ ЗА КИЛЛЕРАМИ

На отделе, в состав которого входят 6 генералов и 10 старших офицеров, «висят» самые крупные и сложные дела.

Мы разрабатываем и проверяем не одну версию. По понятным причинам раскрывать их не имею права. С уверенностью могу сказать на данном этапе только то, что сожженные трупы никакого отношения к убийству Рохлина не имеют.

С самого начала, - рассказал Евгений Анатольевич, - это дело находилось в производстве заместителя начальника отдела криминалистики. Но в прессе поднялся шум: мол, обстоятельства гибели генерала расследуются односторонне, рассматривается лишь одна версия бытовуха. Наше руководство прислушивается к прессе. Поэтому, вероятно, для объективности и передало дело в управление по расследованию особо важных дел.

Какие же версии вы разрабатываете? Например, известно, что рядом с дачей Рохлина обнаружены

сожженные трупы. Имеют ли они отношение к данному преступлению?

Мы разрабатываем и проверяем не одну версию. По понятным причинам раскрывать их не имею права. С уверенностью могу сказать на данном этапе только то, что сожженные трупы никакого отношения к убийству Рохлина не имеют.

Произошли ли какие-нибудь подвижки в расследовании убийства Владислава Листьева?

В Средней Азии арестована банда Чельшева. Выясняется ее причастность к выполнению заказа за убийство Листьева, а также Маневича. Но все очень сыро. На эту тему пока говорить не хочу.

Но появился ли хотя бы слабенький свет в конце тоннеля?

Есть кого разрабатывать. Имеются определенные перспективы. Но пока с уверенностью можно говорить лишь о мотиве преступления. Это деньги, очень большие деньги. Листьев у нас вырисовывается, в общем-то, не праведником и не героем России, как его пытаются некоторые изобразить. Если

Дима Холодов был романтическим юношей, то за убийством Влада - деньги...

Кстати, в каком состоянии расследование гибели Холодова?

Пять человек арестовано, шестерым предъявлено обвинение...

Шестой - в розыске?

Нет, на подписке о невыезде.

Все они имеют отношение к Воздушно-десантным войскам?

Да. Ведь в любом деле, даже преступном, команда подбирается из единомышленников.

Но это все исполнители, а не заказчики?

Среди этих шестерых есть и организаторы.

Какие же мотивы у офицеров ВДВ для организации такого преступления?

Разные, в том числе, по их заявлениям, и «любовь к армии», к своему роду войск, которые, мол, «обливались грязью»...

Но ведь Холодов о ВДВ вроде бы ничего особенно негативного не писал. Он, скорее, больше критиковал Грачева...

А Грачев что, не из ВДВ? Арестованные - профессиональные боевые

Анатолий Николаевич Балашов. Преступник осужден 2 июля с.г. Приговор вступил в законную силу. А исполнитель двойного убийства Аксенова и Чистякова в Москве приговорен к 16,5 годам лишения свободы.

Практически завершается расследование преступной деятельности крупной краснодарской банды, в которую входило 22 человека. На нее мы вышли при расследовании убийства депутата Госдумы Полякова. Этой группировкой совершено свыше полутора десятков преступлений, в том числе и тяжких.

Выходим на этап ознакомления подследственных с делами и в расследовании взрыва на Котляковском кладбище. Арестованы трое подозреваемых - Радчиков, Анохин, Смуров. В том, что это дело дойдет до суда в ближайшее время, уверенность стопроцентная.

А не повлияет ли на результаты расследования недавнее убийство киллерами Алексея Вуколова, который, как известно, был правой рукой в бизнесе у Радчикова?

Думаю, нет. База



Бимба ЦИБИКОВ,

кандидат исторических наук

вторжения отрядов барона Унгерна он совместно с А.А.Маркизовым - известным коммунистом и парторганизатором вел работу среди прифронтового населения в Закаменском и Селенгинском аймаках. С Окончанием гражданской войны он снова

же с переводом. Все записи, сделанные в Монголии, остались в архиве Академии наук в Ленинграде.

Ленинградский институт живых восточных языков Б.Бамбаев закончил в декабре 1927 года. С февраля 1928 года по 15 октября 1929 года он работал в Буручкеме. Одновременно вел преподавание

окужающая озеро Байкал, является местом, где образовался бурят-монгольский народ». Несмотря на такое утверждение, автор стоит на позиции миграционной теории,

сбежал из тюрьмы, спрятавшись в ассенизационной бочке. Профессор Г.Д.Санжеев рассказывал мне, что Б.Бамбаев жил в Монголии, работал бухгалтером

# БАЛЬЖИ БАМБАЕВ - ЖЕРТВА РЕПРЕССИВНОГО РЕЖИМА

Б.БАМБАЕВ родился в 1901 году в улусе Жаргаланта Селенгинской степной думы. По воспоминаниям старожилов, его дед был ссыльный поляк - участник восстания 1868 года. После участия в восстании ссыльных на Кругобайкальском тракте в 1866 году он бежал и скрывался среди селенгинских бурят, где обзавелся семьей.

В 1916 году Бальжи окончил Оронгойскую двухклассную приходскую школу. В октябре 1917 года поступил в Иркутскую гимназию, где учился до марта 1919 года. В марте 1919 года бежал в родной улус, чтобы избежать мобилизации в колчаковскую армию. Но и в родном улусе ему не удалось уклониться от службы в армии. В апреле 1919 года Селенгинской аймачной управой был мобилизован в Даурскую школу, которую окончил в сентябре того же года и получил чин прапорщика.

Затем он направляется в Верхнеудинск, где был причислен в Бурят-монгольский полк, в 4-ую сотню, где служил в чине прапорщика до декабря 1919 года.

В этот период и случилось его участие в расправе над провинившимся бурят-однополчанином - бурятом Лопыловым, который уступил во время своего дежурства и у него украли ружье. По версии доносчиков, суровое наказание - расстрел был вынесен по причине того, что он сочувствовал красным. Бурят-монгольский полк из войск Даурского панмонгольского правительства не принимал участия в военных действиях, но атаман Семенов не раз направлял отдельные отряды в тот или иной район вопреки настойчивым требованиям Бурят-Монгольского национального управления, провозгласившего принцип нейтралитета, то есть неучастия бурят в гражданской войне.

В декабре 1919 года Бамбаев получил двухнедельный отпуск и выехал в Читу. В это время по всему Забайкалью развертывалось мощное партизанское движение, и молодой прапорщик решил не возвращаться в полк. Он скрывался в улусах Угдан, Эгитуй, Жаргалантуй.

За это время белогвардейцы были вытеснены из Западного Забайкалья, началась советская эпоха. Б.Бамбаев начал работать в советских органах власти. С июня до конца сентября 1920 года он работал членом, секретарем в Революционном комитете в родной местности, а затем с октября того же года учительствовал в Кудари-Бурятском хушуне в Корсаковской школе. В 1921-1922 гг. работал в Селенгинском аймаке в отделе народного образования. Во время

Молодой ученый и педагог, успевший проявить себя как талантливый и неутомимый исследователь - лингвист и историк, был схвачен ОГПУ в феврале 1930 г. и бесследно исчез. Это была большая потеря для науки и культуры бурят-монгольского народа.

Жизнь и деятельность молодого ученого, ясная, как светлый день, но суетливая, согласно духу времени, прошла у всех на виду. Причиной его ареста послужили доносы ретивых комсомольцев-земляков, которые впоследствии

приступает к учебе. С сентября 1922 года по 1924 год учился в Иркутском университете. Затем он уехал в Ленинград и поступил в Институт живых восточных языков им. Енукидзе. С этого момента начинается самый плодотворный период его научно-педагогической деятельности. Он не только учится, но и занимается научно-исследовательской работой. Так, в 1926 году он принимал участие в этно-лингвистической экспедиции в Северную Монголию. Отчет о командировке был опубликован в 1929 году в

монгольского языка в Бурпедтехникуме. Затем он окончательно перешел на преподавательскую работу, чем и занимался вплоть до его ареста 8 февраля 1930 года.

За этот короткий срок он составил учебник монгольского языка в двух частях и орфографические упражнения для первого года обучения и написал несколько научных статей. Из них были опубликованы лишь две статьи и

прославились, как писатели и деятели культуры родного народа. Но в те годы они усмотрели в высказывании Бальжи Бамбаева антисоветские идеи. Дело в том, что Бамбаев посоветовал своему родственнику не вступать в коммуну, потому что там «собираются одни лодыри», которые проев все, что будет собрано, разбредутся как голодные волки. К этому добавляли его участие в казни одного семеновца, который был приговорен к расстрелу военнопольным судом.

утверждая, что основные племена, образовавшие бурятский народ, жили на Алтае и оттуда были вытеснены в VI-VII вв. в Прибайкалье. Ныне основные авторы по этой теме (А.П.Окладников, Г.Н.Румянцев и др.) придерживаются теории автохтонности бурят вокруг Байкала.

Остальные работы Б.Бамбаева остались в рукописях:

1. Отчет о работе в историко-этнологическом отряде научной экспедиции 1927 года.
2. Памятники древности в Северной Монголии.
3. Сто песен монгольских племен.
4. Былины и сказки халха-монголов. (Эти рукописи хранятся в архиве Академии наук в Петербурге).
5. Бурят-монгольские пословицы и поговорки. (516 пословиц, 212 аистов).
6. Погребальные обряды бурят-монголов. (81 л.).
7. Перевод летописи Хобитуева (10 п.л.).
8. Статьи о происхождении и быте селенгинских бурят (5 л.).
9. Улигеры, загадки, песни. Рукопись на бурятском языке (98 л.).
10. Описание детских игр и другие. (134 л.).

(Эти последние шесть рукописей хранятся в рукописном фонде БИОНа).

Долг чести ученых опубликовать эти рукописи репрессированного коллеги. Это будет искуплением за преступление тоталитарного режима, преградившего путь к научным вершинам 29-летнему талантливому ученому.

Решением тройки ОГПУ Восточно-Сибирского края от 28 апреля 1930 года Б.Б.Бамбаев был осужден на 8 лет заключения по статьям 58-18, 58-10 уголовного кодекса РСФСР (антисоветская агитация, участие в борьбе против Советской власти в годы гражданской войны). Решением прокуратуры Бурятской АССР и КГБ от 12 сентября 1989 года уголовное дело по обвинению Б.Б.Бамбаева было пересмотрено и он был реабилитирован.

В ДАЛЬНЕЙШЕЙ СУДЬБЕ молодого ученого много загадочного. Был слух, что он

сельхозобъединении и был опознан одним калмыком, который его знал по Ленинграду. Эту версию ему передал под большим секретом монгольский ученый - баргинец Эрдэмбилиг, который тоже учился в Ленинграде в те годы. Эта версия может быть правдоподобной, ибо в его уголовном деле есть запись, что в июне 1930 года «он по ходатайству ОГПУ СК (Сибирского края) был освобожден из под стражи». Следовательно, он был использован как агентурный работник. Для этой цели был пущен слух о его бегстве из тюрьмы. В деле же сказано: «дальнейшая его судьба неизвестна». Факты об этом надо искать, по-видимому, в другом деле, пока еще секретном.

Коротко о семейной жизни Б.Бамбаева. Летом 1928 г. в Верхнеудинск вернулись из Ленинграда два выпускника Института живых восточных языков: Б.Бамбаев и Р.Бимбаев (впоследствии академик Ринчен). Молодые специалисты, мечтавшие о научной карьере, встретились со студенткой Бурпедтехникума Бадмахандой (Мерри) Цыренжаповой. В те годы она была первой бурятской красавицей. Оба предложили ей руку и сердце. Она выбрала Бальжи. Хотя про Ринчена, когда он, в 1946 году проездом в Москву на юбилейные торжества АН СССР будучи в Улан-Удэ, зашел в ГИЯЛИ (впоследствии БИОН, ИМБИТ) вместе с другим бурятом - Дугар-Сурэном, директором Монучкома, то мои товарищи (Хаптаев, Бертагаев) о Ринчене говорили, «какой красивый монгол». Но не даром говорят: «на вкус и цвет товарищей нет». Обиженный отказом Ринчен уехал в МНР, в командировку и навсегда остался там.

У них родилась дочь. Мерри умерла в 1935 г., а дочь после войны.

Отец Бадмаханды, Буда Цыренжапов, известный общественный деятель - переводчик, очень сокрушался, что его любимая дочь, способная и ласковая, рано вышла замуж и тем закрыла себе дорогу к знанию. Он был уверен, что она, с ее умом и хваткой, как минимум получит высшее образование. В те годы высшее образование было пределом мечты для бурят старшего поколения.

1. Б.Б.Бамбаев. Учебная грамматика монгольского языка. Часть I. В-Удинск, 1930.

**Бежал из тюрьмы в ассенизационной бочке? Был агентом ОГПУ? Судьба талантливого, многообещающего, погибшего (?) в 29 лет ученого таит много загадок. Ответ, возможно, находится в доселе еще секретных фондах архива ФСБ.**

издательстве Академии наук. (Предварительный отчет лингвистической экспедиции в Северную Монголию за 1926 год, Л., 1929, сс. 27-74).

В отчете он пишет, что перед отъездом в Улан-Батор он побывал в родных местах и записал две былины. Одна называется «Наймаан настай Найдан хонгор хубуун» («Милый мальчик, восьмилетний Найдан»), вторая «Улан нидуун Беден батор» («Красноглазый богатырь Беден»), которую не смог записать до конца, вследствие ухода рассказчика на полевые работы.

Путешествуя по Халха-Монголии совместно с известным монголистом Н.Н.Поппе, он записал несколько эпических произведений, исторические, религиозные, бытовые песни, пословицы и поговорки. Он отмечал встречавшиеся в пути археологические памятники, эстампировал и списывал надписи на камнях. Снимал копии с исторических рукописей (Эрдэни Зуугийн намтар - история Эрдэни Дзу). В этом отчете были опубликованы эпос «Эрийн сайн Дзан Дзалуудай» (Лучший из мужей Дзан Дзалуудай) с переводом на русский язык и одна коротенькая сказка Ницугэн Боролзой (Голый Боролзой), так

учебники! Остальные труды остались в рукописях. Как известно, в Советскую эпоху произведения людей, обвиненных по 58 статье уголовного кодекса, не могли быть опубликованы независимо от их научной ценности.

Статья «Цаган сара» (Белый месяц) была опубликована в журнале «Эрдэм ба шажан» (Наука и религия) в 1929 г., №1 (4). Автор подчеркивает светский, народный характер цагалана как праздника Нового года, дал красочное описание процесса празднования его в бурятских улусах. Он отметил, что цагалган существовал у монголоязычных племен с древнейших времен. В подтверждение этой мысли он приводит свидетельство китайского автора эпохи Танской династии. (618-907 гг.). Отсутствие этого праздника у некоторых групп западных бурят автор статьи предположительно объясняет тем, что он был заменен русской масленицей.

Вторая статья Б.Бамбаева, опубликованная в журнале «Бурятияведение» (1929, I-II сс 115-135), была посвящена очень сложной и малоразработанной теме. Она называлась «К вопросу о происхождении бурят-монгольского народа». В этой статье автор выступил как широко эрудированный и вдумчивый исследователь. В статье говорится: «По историческим преданиям бурят-монголов территория,



нэ технологийн аргаар ашаглаха хүсэ шадалгүйбди. Тиймэһээ уласхоорондын эмхи зургаанууд, жасанууд инвестици болон ондоо арга боломжонуудаар туһалха ёһотой. Энэ хэрэгтэ Зүүн-Урда Азиин гүрэнүүдые хабаадуулхань шухала. Тус конференци тодорхой дурадхалнуудые

мэтэнүүд Байгал шадарай байгаалида угаа ехэ аюулгай. Областиин хото, нууринууд агаар болон уһанай бузараар дэлхэйн эгээн муухайнуудай тоодо оролсоно. Тиймэһээ хүн зоной элүүрье хамгаалгада, Москвада орходоо, 5 дахин ехэ гарза гаргашалагдана. Вице-губернатор иимэ

дын урьһаламжые ехэ сэнгүйгөөр зориулха. Газ, ой модоной ашаглалгада инвестици татаха.

Байгал тойрон хизаарта инвестици татаха талаар иимэ дурадхалнууд оруулагдаба. Россин Федерациин налоговой хуули соо Байгалай хизаарта хабаатай инвестицидэ

нууд манай республикын, хүршэнэрэй олонийтын хабаадалгагүйгөөр шийдхэг дэхэгүй. Тиймэһээ ойлгууламжын хүдэлмэри үргэнөөр дэлгэрүүлхэ.

Конференциин ажалые хажууһаа ажаглахада, үнгэрүү академическэ, бодото ажабайдалһаа холошог юрын эрдэмэй

Уласхоорондын симпозиум

БАЙГАЛ - ДЭЛХЭЙН НЮУРНУУН СЭСЭГЭ

Бүхэдэлхэйн, уласхоорондын удхатай Байгал далайн болон тэрэнэй шадархи байгаалиин баялигыне нюдэнэй сэсэги шэнги гамнан, хүн түрэлтэндэ аша туһатайгаар харюулан ашаглая гэхэн удхатай симпозиум-конференци олоной хабаадалгатайгаар Улаан-Удэдэ гурбан үдэрэй туршада болобо.

Манай гүрэнэй эрдэмтэд, үйлэдбэринүүдые эрхилэгшэд, засаг зургаанай хүтэлбэрилэгшэд, тусхай мэргэжэлтэд, мүн Америкын, Европын түлөөлэгшэд (юундэшьеб даа Азиине газашалан) энэ хуралдаанда хабаадажа, һанамжа дурадхалнуудаа конференциин шийдхэбэридэ хандуулан байна.

Буряад Республикын Правительствоын зүгһөө В.Агалов бодото байдал тухай мэдээсэхэдээ, гол түлэб экономика - Байгал - экологи гурбанай нягта холбоотой байһаниие онсолон тэмдэглэбэ. Байгал, нээ талаараа, Буряад ороной экономикын хүгжэлтэдэ һаад усалтай. Хуулиин ёһоор хамгаалагдадаг далай шадар даб гээд хүндэ, хүнгэн промышленностиин зарим үйлэдбэри эрхилхэгүйш - хорюултай. Зүбшөөгдэһэншье үйлэдбэри угаа ехэ гарзатай - юуб гэхэдэ, Байгалые бузарлуулхагүй эрилтэтэй оньһон орёо технологийн ашаглалгын үнэ сэн манай экономикадо дарамтаттай. Манай республика, Эрхүүгэй, Шэтын областнууд «тогтонижонги хүгжэлтын модельнэ хизаар» гэжэ тоологдодог, уласхоорондын жасануудһаа 200 млн доллар абаха ёһотой аад, манда туһалха гэжэ һэдэһэн 30 ассоциаци мүртэй ажал бодото дээрэнэ ябуулнагүй. Бидэ гурбуулаандаа уласхоорондын туһагүйгөөр Байгалые хамгаалха, баялигыне шэ-



шийдхэбэреэрэе баталаад, манай республикын бээлүүлхэ хубида тусхай туһаламжа үзүүлхэ харюусалгата нюурнуудые ололсохо гэжэ найдаһабди. Буряад Республикын экономика Бүхэдэлхэйн ажахыда хам оролсохо ёһотой гэжэ В.Агалов хэлээ.

Байгаалине хамгаалха, баялигыне ашаглаха хэрэгэй үндэһэн нуури боломоор хуули болон баталагдаһан гурим дүримүүд үгнэ байһаар гэжэ Эрхүүгэй вице-губернатор Г.Жеребцов хэлэбэ. Совет үедэ Эрхүүгэй областиин дэбисхэр дээрэ индустриализаци гайтайгаар хүгжэжэ, байгаали бузарлаһан, ехэ баялигыне хосорооһон гигантнууд тогтоогдодон байна. Братска далайн уһан доро 2,5 млн. м³ ой модон орошоо, алюминийн 2 завод, нефть үйлэдбэрилгын комбинат, шулуун нүүрһэ малталгын уурхайнууд, гидростанцинууд гэхэ

дурадхалнуудые оруулба. Нэгэдэхээр, федеральна бюджет Байгал шадарайхидта тусхай мүнгэ һомолжо байха ёһотой. Хоёрдохёор, бүдүүлэг технологиине нарижуулагдаһан, аюулгүй экологическа гуримда оруулань шухала. Гурбадахаяр, байгаали хамгаалгын алба, эмхинүүд ажалаа харюусалгата эрилтэтэйгээр хубилгаха зэргэтэй.

Шэтын область ой тайгын түймэрһөө саг үргэлжэ хохидолтой байдаг. Ой модоной үйлэдбэриие гуримшуулха, ногоон баялигыне аршалха, арьбадхаха тодорхой хэмжээнүүдые эрид ябуулха тушаа областиин захиргаанай толгойлогшын орлогшо Е.Касьянов элидхээ.

Симпозиум-конференциин делегадууд зүбшэн хэлсэгдэһэн асуудалнуудай шэглэд шэглэлээр «түхэрээн дүхэригтэ» ами амяраа хөөрэлдэжэ, түгэсхэлдэнь хамтын түсэб проектнуудые баталаа.

Байгалай хизаарта ямар энергетикые хүгжөөхэб гэхэн асуудалда иимэ дурадхал оруулагдаба. Имагтал газ хэрэглэхэ шэглэлээр энергетикэ хүгжөөхэ, харин нүүрһэ хэрэглэлгыне хизаарлаха. Уһанай хүсөөр хүдэлгэгдэдэг станци ашаглаһанай тула Байгал шадархин олзын рент-хубитай байха эрхэтэй. Тэрэшэлэн Буряад Республикын энергетикэ хүгжөөлгэдэ уласхоорон-

хүнгэлэлтын гуримуудые оруулалсаха, тэрэшэлэн хари гүрэнэй инвестицидэ тамуужанай түлбэриин болзорые хойшболуулха, нарижуулагдаһан технологийн оньһон хэрэгсэлнүүдтэ нэмэлтэ налоговой хүнгэлэлтэ хараалха. Экологийн хуулиин хорюултанаа гарзада ородог үйлэдбэринүүдэй гаргашын зарим хубине бусаажэ байха гурим тогтоохо.

Байгал тойронхи ой тайгын баялигыне хамгаалха, ашаглаха талаар мүн лэ тодорхой дурадхалнууд түгэсхэлэй документ соо оробо. Ямарнууд гэбэл, далай шадархи ой модондо аюулгүй эрхэ байдал хангаха тусхай зонин хилэ тодорхойлохо. Ошон ошотороо тэрэ хилые саашань үргэлжэлүүлхэ. Модо отолхо үйлэдбэридэ түрүү онол аргуудые нэбтэрүүлхын тула мүнөө үеын техникээр зэбсэгжүүлхэ. Ой харууһалагшад модотарилгын, һэргээлгын ажалые онсо эрилтэтэйгээр ябуулха уялгатай. Байгаалине хамгаалгын заповедник, парк, заказник гэхэ мэтэ «олтирогуудай» байдалда, хэрэглэмжэнүүдтэ онсо анхарал хандуулжа, алибаа туһаламжа уласхоорондын хүсөөр үзүүлжэ байха. Нүүдэл мал ажалай гуримые дэмжэжэ, малшадай холын байрануудые зайн галаар, хэлхээ холбоогоор хангаха.

Байгалай хизаарта аяншалга-туризмые дэмжэн хүгжөөхын тула уласхоорондын хабаадалгыне шухала гэжэ тоолохо. ТАСИС-ай программа соо энэ шэглэлые онсолон тэмдэглэхэ.

Эдэ бүгэдэ асуудал-

симпозиум мэтээр үнгэрбэха. Түгэсхэлэй документын олонхи шийдхэбэринүүд хаанаһаа абтаха ямар мүнгөөр бээлүүлэгдэхэ юм гэжэ тодорхойлогдоогүй, ямаршье түшэг баримтагүй юрын һанамжануудлэ. Олон проектнүүдэй үндэһэндэ албанда хойрог гуримууд обёорогдоно, проектнүүдэй бээлүүлэгдэхэ болзор унжагайгаар хараалагдаа гэхээр. Тусхайлбал, хүгжэлтын ба һэльбэн шэнэлэлгын Бүхэдэлхэйн Банк ганса проектнүүдые



зүбшэн баталхын тула аяар 5 жэлэй хугасаа соо түсэблэнэ, проектнүүдые зүбшэн хэлсэлгэдэ 20 мянган доллар хараалһаниин юушэн гээшэб? Юрэдөөл саарһан ажал һаршаганахань хаш. Хэдэн жэлэй урда болоһон иимэ симпозиумой үрэ аүн хараагүй бидэнэр мүнөөнэй шийдхэбэринүүдэй аша туһые үнэн байдал дээрээ хэзээ мэдэрхэбиди?

Николай НАМСАРАЕВ.

ЗУРАГУУД ДЭЭРЭ: географийн эрдэмэй доктор А.К.Тулохонов; «түхэрээн дүхэриг»; Байгалай хаб зарһаг.

Аркадий БАТОМУНКУЕВАЙ фото-зурагууа







Соёл болбосоролой мэдээжэ ажал ябуулагша, Бурядай соёлой габьяата хүдэлмэрилэгшэ

Владимир Цыренович ГУНЗЫНОВАЙ 60 наһанай ойдо

эхээр эшэһэн, зонһоо тэрэнээ иноухые оролдожо, буряад намган дэгэлэйнгээ тобшые урагшань болгожо хаданаар ябатарнь, үнөөхинь гарахал болзортоо гараа хэн ааб даа.

намае зон ханадаг байгаа юм бэшэ гү? - гэжэ Владимир Цыренович мүнөө хөөрэдэг. Сагайнаа ерэхэдэ, хургуулида орожо, олоной түрүүдэ бэшэшые наа, дундахануур «яба ябаһаар яларба» гэгшэдэл,

гэжэ Владимир Гунзынов Д.Банзаровой нэрэмжэтэ БГПИ-гэй түүхын факультет дүүргэжэ үрдэе. Ушөө театртаа хүдэлжэ байхадаа, хатарай талаар түрүүшынгээ багшын жэһээгээр

зуураа Утайн дасан, наса, Энэдхэг хүрэтэр аяншалжа үрдэе. Жаран наһандаа дүтлшөөд, ламын хургуули шудалха гэшшэ бэлэн хэрэг бэшэ. Найман ехэ гэгээнэй нэгэн гэгдэдэг Бакула

НАЙМАН ҮГЛӨӨНЭЙ УЛААН НАРАН

ХАМАГ хайн хайхан үйлэ ушарнууд үглөөнэй наранаар тохёолдоодоо, хайн хойшолонтой гэжэ манай арад хэр угһаа хэлсэдэг байһан гэшшэ. Тиймэһээ «үглөөнэй улаан наран» гэхэн холбоо үгэнүүд аман зохёолдошые, зоной хөөрөлдөөндэшые ходо хэрэглэгдэдэг тогтомоол эпитет болошонхой ха. 1969 ондо хадаг табигдаад, түрынгөө болзор тухай үгсээ ойлгосолдоод байбашы, худага (бэрин эхэ) үгсэһөө ноуусаар (тэрэн партиин обкомой инструктор байгаа) худанартаа шэбэнжэ, заатагүй дасанда ошожо үзүүлэжэ гэжэ гуйһыень хараһан, дуулаһан байнаб. Яруунаһаа хадаг табига ерэхэн худанар бэрингээ жэл, мэнгэ, жуудал мэтыс лабжа асуугаад, нютагаа бусажа, олондо мэдээжэ Жалсан габжадаа хандаһан юм. Сагаан эдэс, тэбхэ сай, саахар-боохортой табиг бэлдээд, үглөөнэй улаан наранаар худатанайнгаа богоһо алхажа ороо наатнай, залуу бул саашадаа ямаршысгүй хайн бууха гэжэ Жалсан габжа хүбүүнэй гэртэхиндэ хэлэһэн юм. Ехэ багшын заабари жэншэдгүй бэсүүлэгдэһэн байгаа. Тийгэжэ гуламтаяа түхээрһэн булэ мүнөө үри хүүгэдээ гэрлүүлжэ, ашаяа үзэжэ, хайн буудаг...

Түрэ түрэтэрөө ажалдаа налржа ябаһан намганай хэбэл соо хэбтэһэн үхибүүн хэды май ургаха бэлэй даа, туранхай, жаахан гэгшын бэтэй үхибүүн гараа хэн гэжэ гэршэлхэ хүнүүд мүнөөшые бии. Тэдэнэй нэгэн Россин Федерациин эрдэм хуралсалай отличник Роза Гармаевна Дашиева байна. Тэрэл гүүртэдэн колхозой малшад байһан гэртэхинтээ үхибүүн ябаа...

Володя хүбүүн дунда эрдэм олоо хэн. Багаһаа хүгжэмдэ хүртэй, хатарха дуртай байһан гэдэг. Аһаандаа баледег ажаллаһан, удаань хореограф боложо, хатарай бэлигтэй эдиршүүлэе нилээн олоор эдирүүлэһэн Николай Иннокентьевич Кондрашкин нэгэтэ Хэжэнгэ ошожо, хэдэн олон хүбүүд сооһоо Володией шэлэжэ абаад, хатарай онол арга заажэ эхилбэ. Ушарынь гэхэдэ, Залуушуулай бүхэдэлхэйн фестивалда бэлдэжэ эхилһэн үе хэн. Тийгээд лэ нютаг бүри, аймаг бүри, республика, хизаар бүхэндэ фестиваль үнгэргэгдэжэ эхилһэн байгаа.

хүдөөгэй залуушуулые хатарта хургадаг байгаа. Жэшэнь, 1966 ондо театрайнгаа шеф ёһоной туһаламжые бэлүүлэи, Сэлэнгын аймагай Жаргаланта нютаг ошожо, нютагай залуушуулые уран хайханай хүдэлмэридэ хамжуулан, бэлдэхэлэй туйлай ехэ хүдэлмэри ябуулаһан байна. Эршэ хүсэниинь булагтал бурьялжа, залуугайнгаа түлэг дунда ябаһан В.Гунзынов 1977-эй, тэрэһнээ дээшэ наһатайшуулые гулидхажа, амар заяа үзүүлэнгүй ажалуулдаг хэн ха. Саһатай, шуургатай - ямаршые үдэр репетици таһалдахагүй. Зариман 25 модоной зайда оршодог 2-дохи отделениһээ ашаанай машинаар ерэхэ.



Гэхэ зуура зүүн-урда зүгһөө һая бултайн, хүрөөтэй хайханаар мандажа байһан наран хайман хүни удаа дараалан зүүдэндэ үзэгдэхэдөө, ямар гэшшэб?! Иимэ ушар уран зохёолшодой зориута зохёоһон зүйл бэшэ, харин юрын буряад эхэнэрэй наһанда сохом болоһон юм. Буряад ороной соёл болбосоролой мэдээжэ ажалтан Владимир Цыренович Гунзыновай эжы - Бодьгойн Цыжиб гэгшэ Хөөрхэ нютагайнгаа Шэбэртэ гэжэ малшаддай буусада мал харадаг байхадаа, хүбүүгээ түрэхинөө жэл урид иимэ зүүдэ хараһанаа наһаараа мартаагүй, хүршэнэртөөшые, хүбүүндээшые хөөрэдэг хэн гэнэ. Нэгэл зүүдээ хайман хүни үзэхэдөө, Цыжиб хээтэй ехэл гайханаан гэлһэн, нютагай зоной дунда бээе ноужа ябадаг (1937 оной хүйхэр хатуу саг хэмнай даа!) үндэр зиндаатай ламада хүни зориуталжа ошоод, зүүдээ айладхажа, абарал эриһэн байгаа.



үхибүү үргэжэ абаад, амин голтоёо сасуулжа, ехэ болгоһон бүхы эхэнүүдые, тэрэ тоодо миний эжые доромжолбо гэшшэ гэхэн байгаа. Гэбэшые үхибүүдтээ хэрээгы шэрүүнээр хандадаг эхэнэрүүд түрэхиншые эхэнүүдэй дунда дайралдадаг лэ ааб даа... Дайнда мордохо болоһон нэгэ хүн бишыхан Володией хүбүүшэлжэ абаһан байгаа. Тэд үргэһэн эхэнь үзэлэй хатуу хүн байшоо. Хүбүүнэй хоёр шэхэн хоюулаа булаглашоод, отол эдээрэ гоожожо ябаха ха. Дара дарсагар яра шэнги тэрэнь хаташоод ябадаг хэн гэжэ нютагайнь аха үеын зон хэлсэгшэ. Тийгэжэ нютагаархиниинь ханаагаа зобожо:

Буряад-Монголой залуушуулай 1-дэхи фестивалиин түгэхэлэй наадагда хабаадаха зол намда туданан юм. БГПИ-гэй студент ябаһан би Х.Намсараевай «Үүрэй толон» сооһоо хэһэг оперно театрай тайзан дээрэ уншаа хэм. Тийгээд хэдэн басагадтай хамта харагшаддай зал руу ороо бэлэйбди. Хэжэнгын нэгэ залуу хүбүүн «Адуушанай хатарые» абьяастай бэрхээр хатарта бэлэй. Адуун сооһоо эмнигыс урлжа баряад, тэрэнээ хургаһыень үнэншэмэ гоёор харуулаһан юм. Тэрэ хүбүүнэй эдирхэн Володя Гунзынов байгаа. Хабаровскда үнгэргэгдэһэн зональна фестивалда Владимир Гунзынов энэл хатараараа хабаадажа, дипломант болоо хэн. Республиканска фестивалиин лауреат, зональна харалгын дипломант Владимир Гунзыновта хатаргүйгөөр ажаябахан һонигүй шэнги болошобо. Тийгэжэ хуби заяаниинь тэрэниие 1957 ондо баледег асархан түүхэтэй. 1959 ондо Москвада буряад литература, искусствын II декадада хабаадаха золтой байгаа. 1960 ондо бэлигтэй залуу хатаршан Ташкентын хореографическа училищидэ республикын зүгһөө эльгээгдэжэ, тэрэнээ 1964 ондо амжалтатайгаар дүүргэжэ, түрэл театртаа бусаа хэн. Ташкентдэ дүрбэн жэлдэ хурахадаа, мэргэжэлэй талаар ургаһаниинь, уран бэлигээ мүлиһэниинь хэлсээнгүй даа. Тийгээд лэ оперо, баледег театрай балетнэ зүжэгүүдтэ, онсолбол, П.И.Чайковскийн «Хун шубуута нуур» мэтын бүтээлүүдтэ гол партинуудые гүйсэдхэжэ эхилһэн байна.

Тэрэнэнь аша үрэ гэхэдэ, Жаргалантын уран хайханай бүлэг 1967 оной март харада аймагайнгаа харалгада 1-дэхи һуури эзлээд, республиканска харалгын дүнгөөр Соёлой министрствын Хүндэлэлэй грамотаар шагнагдаа хэн. Энээн тухай тэрэл бүлэгэй гэшүүд байһан Аюшеев, Бадмасв, Доржиев, Гомбосва, Жамнилова болон бусад бэһэн байһаа... Өөрынгөө хуби заяа бэдэржэ ябахадаа, соёл болбосоролой олон халбаридэ бээе тэрэ туршаа. М.Н.Хангаловай нэрэмжэтэ музейн директор, республикын музейнүүдэй нэгдэлэй генеральна директорой орлогшо, тележурналист, Зүүн Сибириин гүрэнэй соёлой институтдай (мүнөө соёлой болон искусствын академи) эрдэм-шэнжэлгын хэлтэсыс даагша-юрэдөө, В.Ц.Гунзынов хаана хүдэлжэ, юу хэжэ үзөөдүйб гэе наа, түргэн харюу олдохор хаш. Хажуугаарнь, концерт наадагда гү, али түрэ наранай үедэ дуу дуулаха, шүлэг хэлэхэ, шог ёгто гаргажа, зоние энэлгэхэ. Хаанашыс ябахадаа, юушыс хэхэдэ, тэрэнэй эмхидхэлшэ шанар тобойсо харагдадаг. һүүлэй жэлүүдтэ Гэсэрэй 1000 жэлэй, Сагаан харын болон бусадшыс хайндэрнүүд, ехэ-ехэ хэмжээ ябуулаһанууд Владимир Гунзыновгүйгөөр үнгэрөөгүй. Гэбэшыс досоонь бии болоһон нэгэ бодол мүнхэ зула мэтээр отол бадархадажа ябаһан байна. Ивалгын дасанда ажаллажа байһан Сэдэн шэрээтыс В.Ц.Гунзынов ходо бараалхдаг, хөөрөлдэдэг хэн. - Ши лама болохо заяатай хүн аад, иигэжэл ябанаш, - гэжэ шэрээтэ ходо хэлэдэг байгаа. Энэ хэлээшэнь һүүлэй үедэ Владимир Цыреновичэй ухаанһаа гарахаяа болсод, ходо хайшаншыс дуудаһан, уряалһан мэтэ болошоо. Үнгэрһэн гү, али ерээдүй сагай юмэнүүдыс өөрын соогоо харадаг мэдэлшэд нөөргөө хүсэд олоодүйш гэхэ. Досоогоо нилээн түдгэгсэһэн-татагасаһан хойноо эрид шийдээд лэ, Улаан-Баатарай буддйиска хургуулида хурахаа зориһон байна. Тэндэ хураха

римбүүшэһээ лүн абаһан Гүнзэн-Норбо-Владимир Цыренович түбэдэ бэшгээр барлагдаһан ном мүнөө тордихогүй уншана... Мүнөө болохоодо, энэ хүнэй үшөө нэгэ бэлиг гадорбо. Эрхыдээ эмтэйгээ, долёобортоо домтойгоо мэдэрһэн Гүнзэн-Норбо хүнүүдыс аргална. - һэ! Бил, юрэдөө, үхэ-хөөшлө байгаа наа, Гунзыновта аргалуулаха ошохогүйб даа, - гэжэ нэгэ нүхэр томоор дуугарна бэлэй. Урдахая мэдээгүй аад, иигэжэ амалхадаа, үйлшнгөө үрине бүрил зузаална хабди даа... - Хэбтэридээ оршоһон эжыемнай аргалжа, хүд дээрэнь бодхоогоо. Мүнөө эжымнай ямаршысгүй хайн, - гэжэ Улаан-Удын 85-дахы ясли-садые даагша Л.Ж.Сампилов баяртайгаар мэдүүлэе. Гэбэшыс саашаа хураха, бурханай ном худар үшөөл гүнзэггүйгөөр шудалха, хүн зондо аша туһаа үзүүлэхэ хүсэлтэй. Магад, лама болохо заяаниинь угһаань эхитэй гү? Яжа мэдэхэб? В.Ц.Гунзыновай булэ аха Гэмпил гэгшэ биб гэжэ бэрхэдэггүй, бэрхэ саг соогуур саһараа хуряажа, хара болоод, Шэтын хоймороор ябаһан байна. Тон лэ хайн мэдэхэ, дүтынгөө хүнүүдтэ эм удхадаг, адисладаг байгаа. - Араггүй хайн эмтэй хэн. Миний намган шуһандаа, шээһэндээ саахартай болоош гүүлээд, больничада орохо болоод байгаа. Гэмпил-гэбшэ оройдоол гурбахан тап үгөө хэн. Тэрэниинь хүртөөд, шуһа юугээ шэнжэлүүлхэдэнь, юушысгүй байгаа. Тюу-тюу, мүнөө хүрэтэрөө юушысгүй, - гэжэ манай газетын харюусалгата хүдэлмэрилэгшэ Д.Ш.Хубитуйс хөөрөн бэлэй. - хайншыс, муушыс юумэ үзэжэл ябаһаар, хүнэй нэгэ наһан түгсэдэг гэшшэ даа. Олондо туһатай хүн болохо гэжэ аһан оролдожо ябагшын наран үшөөл эртэ гэжэ найдая. Цыжиб эжынь зүүдэндэ хайман хүни удаа дараалан үзэгдэһэн улаан наран олоо бодотооро маңдаха болтогой!.. Цырендулма ДОНДОГОЙ.

Өө, зүүн-урда зүгһөө хүмүүнэй һүүдэ ерэжэ ябана хаш даа! - гэжэ тэрэнь абарал буулгаһан түүхэтэй. - Угы, юу абаралдаба гэшшэбта, ламбагай?! Би мүнөө болоһон хойно хаанһаа түрэхэ хүн гэшшэбтиб? - гэжэ наһажаал эхэнэр гайхалаа бараба. - Этигэл бү яда! Хүбүүтэй болохош! - гэжэ лама айлаһан байдаг. Яба хээбэшыс, жэл үлүүтэй сагай үнгэрхэдэ, Хүсөөтэ зүһалаанда мал хаража байһан 46-тай Цыжиб хүбүүтэй болобо. Табинай хилэдэ дүтэлшоод, хээлитэй болошохоодо, угаа

# ПРОГРАММА ТЕЛЕРАДИОПЕРЕДАЧ

с 21 сентября по 26 сентября 1998 года

21 СЕНТЯБРЯ, ПОНЕДЕЛЬНИК	22 СЕНТЯБРЯ, ВТОРНИК	23 СЕНТЯБРЯ, СРЕДА	24 СЕНТЯБРЯ, ЧЕТВЕРГ	25 СЕНТЯБРЯ, ПЯТНИЦА	26 СЕНТЯБРЯ, СУББОТА	27 СЕНТЯБРЯ, ВОСКРЕСЕНЬЕ
ОРТ	ОРТ	ОРТ	ОРТ	ОРТ	ОРТ	ОРТ
16.00 Новости 16.20 «Тин-тин идет по следу». Закл. с. 16.45 Марафон-15 17.05 Звездный час 17.40 «Новые приключения Синд-бада» 18.10 До 16 и старше... 18.30 Вокруг света 19.00 Новости 19.20 По просьбам зрителей. Серил «Джейн Эйр» 1с. 20.05 Час пик 20.30 Угадай мелодию 21.00 Человек в маске 21.45 Спокойной ночи, малыши! 22.00 Время 22.40 «Горец» 23.50 Футбольное обозрение 00.25 Женские истории. Лариса Долина 00.55 Кумиры, кумиры... (до 01.40) <b>РОССИЯ</b> 8.00 Доброе утро, Россия 10.45 Дежурная часть 11.00 Санта-Барбара 11.40 Товары-почтой 11.50 М/ф 12.00 Вести 12.35 Мелодрама «Станция Ве Вайн» (Дания, Швеция) 14.10 Русское лото 15.00 Вести 15.35 Мелодрама «Мадемуазель Стриптиз» (Франция) <b>Бурятское ТВ</b> 17.15 Док. фильм «Дзогчен - путь к свету» 18.15 Буряад орон 19.00 Байгал 19.15 Рек-тайм 19.20 Молодежный театр во Франции 20.00 Рек-тайм 20.05 Детское время 20.10 М/ф 21.00 Вести 21.30 Сб. режиссер	7.00 Доброе утро 10.00 Новости 10.15 «Джейн Эйр» 3с. 10.55 Тема 11.35 В мире животных 12.20 Домашняя библиотека 12.30 Угадай мелодию 13.00 Новости 13.15 Вместе 14.00 «На темной стороне луны» (1с.) 15.25 Футбольное обозрение 16.00 Новости 16.20 «Тайны Белого тигра». 1с. 16.55 Счастливый случай 17.40 «Новые приключения Синд-бада» 18.10 До 16 и старше... 18.30 Вокруг света 19.00 Новости 19.20 «Джейн Эйр» 2с. 20.05 Час пик 20.30 Угадай мелодию 21.00 Тема 21.45 Спокойной ночи, малыши! 22.00 Время 22.40 Фильм «Женщины» 00.45 Песня года. Избранное 01.30 Новости (до 01.45) <b>РОССИЯ</b> 8.00 Доброе утро, Россия 10.45 Дежурная часть 11.00 Санта-Барбара 11.45 Товары-почтой 11.50 Мир здоровья 12.00 Вести 15.00 Вести 15.35 Детектив «Снайпер» <b>Бурятское ТВ</b> 17.15 Док. фильм «Семейские» 18.20 Видеофильм Читинской ГТРК «Тропой Папаса» 18.55 Рек-тайм 19.00 Вести 19.25 Дети за рубежом 20.00 Дорога. Водитель. Пешеход 20.10 Мы и природа	7.00 Доброе утро 10.00 Новости 10.15 «Джейн Эйр» 3с. 10.55 Тема 11.35 В мире животных 12.15 Домашняя библиотека 12.25 Джентльмен-шоу 12.00 Новости 13.15 Вместе 14.00 «На темной стороне луны». 2с. 15.10 Хоккей. Евролига «Фельдбирх» (Австрия) - «Динамо» (Москва) 16.00 Новости 16.20 «Тайны Белого тигра» 2с. 16.45 Классная компания 17.15 Зов джунглей 17.40 «Новые приключения Синд-бада» 18.10 До 16 и старше... 18.30 Вокруг света 19.00 Новости 19.20 «Джейн Эйр». 3с. 20.05 Час пик 20.30 Золотая лихорадка 21.10 Человек и закон 21.45 Спокойной ночи, малыши! 22.00 Время 22.40 Триллер «Леон» 00.45 Хоккей. Евролига «Фельдбирх» (Австрия) - «Динамо» (Москва) 3-п. (до 01.35) <b>РОССИЯ</b> 8.00 Доброе утро, Россия 10.45 Дежурная часть 11.00 Санта-Барбара 12.00 Вести 12.35 Приключ. фильм «Цена сокровищ» 14.05 Диалоги о животных 15.00 Вести 15.35 Драма «Умирать не страшно» <b>Бурятское ТВ</b> 17.15 Фильм для детей 18.25 Бамбаахай 18.45 Сагай хурда. Московский институт Государственного административного управления 19.20 Вести 19.40 Будни 20.00 Худегай ажбайдал. 20.00 Сагай хурда	7.00 Доброе утро 10.00 Новости 10.15 «Джейн Эйр» 5с. 11.05 Клуб путешественников 11.55 Смак 12.15 Домашняя библиотека 12.25 Играй, гармонь любимая 13.00 Новости 13.10 Вместе 14.00 «На темной стороне луны» 4с. Закл. 15.25 Женские истории 16.00 Новости 16.20 Фильм «Республика Шкид» 18.00 Улица Сезам 18.30 Ирина Хакамада в программе «Чердачок» 19.00 Новости 19.20 «Джейн Эйр» 5с. 20.10 Здоровье 20.45 Поле чудес 21.45 Спокойной ночи, малыши! 22.00 Время 22.40 Коломбо в детективе «Кризис личности» 00.40 Взгляд (до 01.30) <b>РОССИЯ</b> 8.00 Доброе утро, Россия 10.15 Дежурная часть 11.00 Санта-Барбара 11.45 Товары-почтой 11.50 Мир здоровья 12.00 Вести 12.35 Фильм «Королева Марго» 13.50 Диалоги о животных 14.45 Торговый дом 15.00 Вести 15.35 Мелодрама «Свет дождя» <b>Бурятское ТВ</b> 17.15 Лучшие программы телекомпаний России 18.25 Концерт оркестра Гостеле-радиокомпаний 18.55 Рек-тайм 19.25 Вести 19.40 Память доктора ВГТРК Ольга Баттовой 20.00 Рек-тайм	9.00 Приключенческий фильм «Конек императора тайги» 10.45 Слово пастыря 11.00 Новости 11.10 Домашняя библиотека 11.30 Утренняя почта 12.10 Каламбур 12.45 Смак 13.05 Возвращение Третьяковки 13.30 Умники и умницы 14.20 Фильм «Хожейсты» 16.00 Новости 16.10 Подводная Одиссея команды Кусто 17.05 Цивилизация 17.40 В мире животных 18.15 М/ф. 18.40 Новости 19.00 Как это было... 19.45 Ералаш 20.05 Комедия «Ты - мне, я - тебе» 21.45 Спокойной ночи, малыши! 22.00 Время 22.35 Фильм «Близкие контакты третьей степени» 01.00 Маленький концерт <b>РОССИЯ</b> 9.00 Утро крестьянина 9.30 Служу Отечеству 10.00 50x50 11.00 Доброе утро, страна 12.35 Любовь с первого взгляда 12.00 Звезды XXI века 13.05 Подиум 13.30 Домашние хлопоты Натальи Варлей 14.00 Неделя в Санта-Барбаре 15.00 Вести 15.35 М/фильм 16.25 Детский концерт «Пестрая компания» (часть 3-я) 16.55 Рек-тайм 17.25 Вести 17.55 Вести 18.00 Вести 18.30 Вести 19.00 Вести 19.30 Вести 20.00 Вести 20.30 Вести 21.00 Вести	7.00 Фильм «Удар! Еще удар!» 10.30 Дисней-клуб 11.00 Новости 11.10 Непутевые заметки 11.30 Пока все дома 12.10 Утренняя звезда 13.00 Служу России 13.30 Играй, гармонь любимая 14.00 Крестьянские ведомости 14.30 Смехопанорама 15.05 Футбол. Чемпионат России. ЦСКА-Спартак. (В перерыве 14.00 Новости) 17.10 Клуб путешественников 18.00 Дисней-клуб 18.55 Колесо истории 19.50 КВН-98 21.55 Киноафиша 22.00 Время 22.40 Боевик «Крепкий орешек-2» 01.00 Юрий Сенкевич в программе «Абазур» (до 01.35) <b>РОССИЯ</b> 9.00 Фильм для детей «Охотник». Последняя схватка» (Польша) 10.30 Почта РТР 11.35 Доброе утро, страна 11.35 Сам себе режиссер 12.05 Аншлаг 13.00 Русское лото 13.40 Мир книг с Леонидом Куравлевым 14.00 Неделя в Санта-Барбаре 15.00 Вести 15.30 Федерация 16.15 Рек-тайм 20.00 Сб. режиссер 21.00 К-2 представляет	

15.30 Федерация  
16.15 Пятница  
20.00 Собор  
21.00 К-2 представляет  
22.00 Зеркало  
23.00 Комедия «Доктор Джекилл и мисс Хайд» (США)  
00.30 Конкурс моделей (до 02.05)  
**АРИГ УС**  
09.00 Ариг Ус - детям: м/ф «Лиса и заяц», х/ф «Тупфи с золотыми пряжками»  
10.30 Нон-стоп лист  
10.35 Шоу еды «Пальчики оближешь»  
11.00 Х/ф «Ювелирная лавка»  
12.50 Ариг Ус детям: м/ф «Африканская сказка»  
13.05 Нон-стоп лист  
13.10 Великие ценности мира: Роден 2ч.  
13.40 Наше кино: «Первая перчатка»  
15.10 Нон-стоп лист  
15.15 Путешествия с Нац.Геогр. Общ-вом  
16.15 Шоу Бенни Хилла  
16.50 Такси ТВ-6  
17.00 Благая весть  
17.30 Сериал по выходным: «Робин Гуд» 9 с.  
18.30 Муз. подарок  
18.45 Нон-стоп лист  
18.50 Наше кино: «Ниагара»  
20.40 Нон-стоп лист  
20.45 ОСП-студия  
21.35 Шоу программы «Замыкая круг»  
00.35 Ночной сеанс: «Убийство N 1»  
**РАДИО**  
7.15-8.00 Программа «Мэндэ амар, минии Буряад орон» - «Утро Бурятии»  
8.10-9.00 Литературно-художественная программа «Алтаргана»  
9.10-10.00 - «Школьный канал»: «Трудный путь к профессии» - радиорассказ: «Эдиршуул» (на бур. яз.)

16.25 Детский концерт «Пестрая компания» (часть 3-я)  
18.00 Фильм «В той области небес»  
20.00 Моя семья  
21.00 Вести  
21.30 Добрый вечер с Угольниковым  
22.15 Х/ф «Бег»  
01.30 Патрисия Каас в Кремле (до 02.30)  
**АРИГ УС**  
9.00 Ариг Ус - детям: м/ф «Хозяева Геоны», «У лужи», х/ф «Тупфи с золотыми пряжками» 1 с.  
10.30 Нон-стоп лист  
10.35 Маленькое утреннее шоу 3.К.  
11.00 Наше кино: В.Кикабидзе. А.Вертинская в комедии «Не горюй»  
12.10 Территория ТВ-6  
13.10 Ариг Ус детям: м/ф «Последний лепесток», «Новогодняя сказка»  
13.55 Нон-стоп лист  
14.00 Кинескоп  
15.05 Такси ТВ-6  
15.15 Путешествия с Нац.Геогр.Общ-м  
16.15 Нон-стоп лист  
16.20 Звезды о звездах: Мила Романиди  
16.50 Сатир. журнал «Фитиль»  
17.05 Благая весть  
17.35 Сериал по выходным: «Робин Гуд» 8 с.  
18.35 Муз. подарок  
18.50 Нон-стоп лист  
18.55 Т/с «Получки» 7, 8 с.  
19.50 Антология юмора: глава 2 «Евгений Леонов»  
20.45 Нон-стоп лист  
22.25 «Обоз»  
23.15 Х/ф «Криминальное время»  
01.35 Маленькое ночное шоу 3.К.  
**РАДИО**  
7.15-8.00 Программа «Амар мэндэ, минии Буряад орон» - «Утро Бурятии»  
8.10-9.00 Информационная программа «Вчера. Сегодня. Завтра».  
19.02-20.00 Радиожурнал «Степные мелодии» (на бур. яз.)

16.25 Детский концерт «Пестрая компания» (часть 3-я)  
18.00 Фильм «В той области небес»  
20.00 Моя семья  
21.00 Вести  
21.30 Добрый вечер с Угольниковым  
22.15 Х/ф «Бег»  
01.30 Патрисия Каас в Кремле (до 02.30)  
**АРИГ УС**  
9.00 Ариг Ус - детям: м/ф «Хозяева Геоны», «У лужи», х/ф «Тупфи с золотыми пряжками» 1 с.  
10.30 Нон-стоп лист  
10.35 Маленькое утреннее шоу 3.К.  
11.00 Наше кино: В.Кикабидзе. А.Вертинская в комедии «Не горюй»  
12.10 Территория ТВ-6  
13.10 Ариг Ус детям: м/ф «Последний лепесток», «Новогодняя сказка»  
13.55 Нон-стоп лист  
14.00 Кинескоп  
15.05 Такси ТВ-6  
15.15 Путешествия с Нац.Геогр.Общ-м  
16.15 Нон-стоп лист  
16.20 Звезды о звездах: Мила Романиди  
16.50 Сатир. журнал «Фитиль»  
17.05 Благая весть  
17.35 Сериал по выходным: «Робин Гуд» 8 с.  
18.35 Муз. подарок  
18.50 Нон-стоп лист  
18.55 Т/с «Получки» 7, 8 с.  
19.50 Антология юмора: глава 2 «Евгений Леонов»  
20.45 Нон-стоп лист  
22.25 «Обоз»  
23.15 Х/ф «Криминальное время»  
01.35 Маленькое ночное шоу 3.К.  
**РАДИО**  
7.15-8.00 Программа «Амар мэндэ, минии Буряад орон» - «Утро Бурятии»  
8.10-9.00 Информационная программа «Вчера. Сегодня. Завтра».  
19.02-20.00 Радиожурнал «Степные мелодии» (на бур. яз.)

17.00 М/фильм «Пестрая компания»  
18.00 Фильм «В той области небес»  
20.00 Моя семья  
21.00 Вести  
21.30 Добрый вечер с Угольниковым  
22.15 Х/ф «Бег»  
01.30 Патрисия Каас в Кремле (до 02.30)  
**АРИГ УС**  
9.00 Ариг Ус - детям: м/ф «Хозяева Геоны», «У лужи», х/ф «Тупфи с золотыми пряжками» 1 с.  
10.30 Нон-стоп лист  
10.35 Маленькое утреннее шоу 3.К.  
11.00 Наше кино: В.Кикабидзе. А.Вертинская в комедии «Не горюй»  
12.10 Территория ТВ-6  
13.10 Ариг Ус детям: м/ф «Последний лепесток», «Новогодняя сказка»  
13.55 Нон-стоп лист  
14.00 Кинескоп  
15.05 Такси ТВ-6  
15.15 Путешествия с Нац.Геогр.Общ-м  
16.15 Нон-стоп лист  
16.20 Звезды о звездах: Мила Романиди  
16.50 Сатир. журнал «Фитиль»  
17.05 Благая весть  
17.35 Сериал по выходным: «Робин Гуд» 8 с.  
18.35 Муз. подарок  
18.50 Нон-стоп лист  
18.55 Т/с «Получки» 7, 8 с.  
19.50 Антология юмора: глава 2 «Евгений Леонов»  
20.45 Нон-стоп лист  
22.25 «Обоз»  
23.15 Х/ф «Криминальное время»  
01.35 Маленькое ночное шоу 3.К.  
**РАДИО**  
7.15-8.00 Программа «Амар мэндэ, минии Буряад орон» - «Утро Бурятии»  
8.10-9.00 Информационная программа «Вчера. Сегодня. Завтра».  
19.02-20.00 Радиожурнал «Степные мелодии» (на бур. яз.)

17.00 М/фильм «Пестрая компания»  
18.00 Фильм «В той области небес»  
20.00 Моя семья  
21.00 Вести  
21.30 Добрый вечер с Угольниковым  
22.15 Х/ф «Бег»  
01.30 Патрисия Каас в Кремле (до 02.30)  
**АРИГ УС**  
9.00 Ариг Ус - детям: м/ф «Хозяева Геоны», «У лужи», х/ф «Тупфи с золотыми пряжками» 1 с.  
10.30 Нон-стоп лист  
10.35 Маленькое утреннее шоу 3.К.  
11.00 Наше кино: В.Кикабидзе. А.Вертинская в комедии «Не горюй»  
12.10 Территория ТВ-6  
13.10 Ариг Ус детям: м/ф «Последний лепесток», «Новогодняя сказка»  
13.55 Нон-стоп лист  
14.00 Кинескоп  
15.05 Такси ТВ-6  
15.15 Путешествия с Нац.Геогр.Общ-м  
16.15 Нон-стоп лист  
16.20 Звезды о звездах: Мила Романиди  
16.50 Сатир. журнал «Фитиль»  
17.05 Благая весть  
17.35 Сериал по выходным: «Робин Гуд» 8 с.  
18.35 Муз. подарок  
18.50 Нон-стоп лист  
18.55 Т/с «Получки» 7, 8 с.  
19.50 Антология юмора: глава 2 «Евгений Леонов»  
20.45 Нон-стоп лист  
22.25 «Обоз»  
23.15 Х/ф «Криминальное время»  
01.35 Маленькое ночное шоу 3.К.  
**РАДИО**  
7.15-8.00 Программа «Амар мэндэ, минии Буряад орон» - «Утро Бурятии»  
8.10-9.00 Информационная программа «Вчера. Сегодня. Завтра».  
19.02-20.00 Радиожурнал «Степные мелодии» (на бур. яз.)

17.00 М/фильм «Пестрая компания»  
18.00 Фильм «В той области небес»  
20.00 Моя семья  
21.00 Вести  
21.30 Добрый вечер с Угольниковым  
22.15 Х/ф «Бег»  
01.30 Патрисия Каас в Кремле (до 02.30)  
**АРИГ УС**  
9.00 Ариг Ус - детям: м/ф «Хозяева Геоны», «У лужи», х/ф «Тупфи с золотыми пряжками» 1 с.  
10.30 Нон-стоп лист  
10.35 Маленькое утреннее шоу 3.К.  
11.00 Наше кино: В.Кикабидзе. А.Вертинская в комедии «Не горюй»  
12.10 Территория ТВ-6  
13.10 Ариг Ус детям: м/ф «Последний лепесток», «Новогодняя сказка»  
13.55 Нон-стоп лист  
14.00 Кинескоп  
15.05 Такси ТВ-6  
15.15 Путешествия с Нац.Геогр.Общ-м  
16.15 Нон-стоп лист  
16.20 Звезды о звездах: Мила Романиди  
16.50 Сатир. журнал «Фитиль»  
17.05 Благая весть  
17.35 Сериал по выходным: «Робин Гуд» 8 с.  
18.35 Муз. подарок  
18.50 Нон-стоп лист  
18.55 Т/с «Получки» 7, 8 с.  
19.50 Антология юмора: глава 2 «Евгений Леонов»  
20.45 Нон-стоп лист  
22.25 «Обоз»  
23.15 Х/ф «Криминальное время»  
01.35 Маленькое ночное шоу 3.К.  
**РАДИО**  
7.15-8.00 Программа «Амар мэндэ, минии Буряад орон» - «Утро Бурятии»  
8.10-9.00 Информационная программа «Вчера. Сегодня. Завтра».  
19.02-20.00 Радиожурнал «Степные мелодии» (на бур. яз.)

17.00 М/фильм «Пестрая компания»  
18.00 Фильм «В той области небес»  
20.00 Моя семья  
21.00 Вести  
21.30 Добрый вечер с Угольниковым  
22.15 Х/ф «Бег»  
01.30 Патрисия Каас в Кремле (до 02.30)  
**АРИГ УС**  
9.00 Ариг Ус - детям: м/ф «Хозяева Геоны», «У лужи», х/ф «Тупфи с золотыми пряжками» 1 с.  
10.30 Нон-стоп лист  
10.35 Маленькое утреннее шоу 3.К.  
11.00 Наше кино: В.Кикабидзе. А.Вертинская в комедии «Не горюй»  
12.10 Территория ТВ-6  
13.10 Ариг Ус детям: м/ф «Последний лепесток», «Новогодняя сказка»  
13.55 Нон-стоп лист  
14.00 Кинескоп  
15.05 Такси ТВ-6  
15.15 Путешествия с Нац.Геогр.Общ-м  
16.15 Нон-стоп лист  
16.20 Звезды о звездах: Мила Романиди  
16.50 Сатир. журнал «Фитиль»  
17.05 Благая весть  
17.35 Сериал по выходным: «Робин Гуд» 8 с.  
18.35 Муз. подарок  
18.50 Нон-стоп лист  
18.55 Т/с «Получки» 7, 8 с.  
19.50 Антология юмора: глава 2 «Евгений Леонов»  
20.45 Нон-стоп лист  
22.25 «Обоз»  
23.15 Х/ф «Криминальное время»  
01.35 Маленькое ночное шоу 3.К.  
**РАДИО**  
7.15-8.00 Программа «Амар мэндэ, минии Буряад орон» - «Утро Бурятии»  
8.10-9.00 Информационная программа «Вчера. Сегодня. Завтра».  
19.02-20.00 Радиожурнал «Степные мелодии» (на бур. яз.)

17.00 М/фильм «Пестрая компания»  
18.00 Фильм «В той области небес»  
20.00 Моя семья  
21.00 Вести  
21.30 Добрый вечер с Угольниковым  
22.15 Х/ф «Бег»  
01.30 Патрисия Каас в Кремле (до 02.30)  
**АРИГ УС**  
9.00 Ариг Ус - детям: м/ф «Хозяева Геоны», «У лужи», х/ф «Тупфи с золотыми пряжками» 1 с.  
10.30 Нон-стоп лист  
10.35 Маленькое утреннее шоу 3.К.  
11.00 Наше кино: В.Кикабидзе. А.Вертинская в комедии «Не горюй»  
12.10 Территория ТВ-6  
13.10 Ариг Ус детям: м/ф «Последний лепесток», «Новогодняя сказка»  
13.55 Нон-стоп лист  
14.00 Кинескоп  
15.05 Такси ТВ-6  
15.15 Путешествия с Нац.Геогр.Общ-м  
16.15 Нон-стоп лист  
16.20 Звезды о звездах: Мила Романиди  
16.50 Сатир. журнал «Фитиль»  
17.05 Благая весть  
17.35 Сериал по выходным: «Робин Гуд» 8 с.  
18.35 Муз. подарок  
18.50 Нон-стоп лист  
18.55 Т/с «Получки» 7, 8 с.  
19.50 Антология юмора: глава 2 «Евгений Леонов»  
20.45 Нон-стоп лист  
22.25 «Обоз»  
23.15 Х/ф «Криминальное время»  
01.35 Маленькое ночное шоу 3.К.  
**РАДИО**  
7.15-8.00 Программа «Амар мэндэ, минии Буряад орон» - «Утро Бурятии»  
8.10-9.00 Информационная программа «Вчера. Сегодня. Завтра».  
19.02-20.00 Радиожурнал «Степные мелодии» (на бур. яз.)



хубсаһа эсхэхэ, эм найруулаха, тараг бэрхихэ, айраг халааха, абанаһа бусааха, модо хуулгаха, худалдаа наймаа хэхэ, эд бүтээхэ, бүлэдөө даллага абаха, зурхай шудалха мэтын үйлэнүүдтэ һайн. Зүгөөр худаг малтаха, бурханда мүргэхэ, сангарил хураха, маани сахиха, суглаа хэхэ, һаһа барагшые хүүдөөлхэ, нүүхэ, шэнэ газарта бууса түхээрхэ,

нүүхэ, газар малтаха, зураг зураха, бөөгэй хэрэг хэхэ, модо үндэһэтэйнь унагааха, дасанай һуури табиха, гэр бариха, үбшэ эмшэлхэ, аралжаа наймаа хэхэ, нохой тэжээхэ, шорой шулуу хүдэлгэхэ мэтын үйлэнүүдые сээрлэхээр. Энэ үдэр хүнэй үһэ абабал, эд зөөри арьбажаха, мал үдэхэ.

**Гарагай 7-до шэнын 6 (сентябрийн 26).**  
Улаан хулгана, 4 ногоон мэнгын, уһанда хуудалтай үдэр.

**XVII ЖАРАНАЙ ШОРОЙ ШАРА БАР ЖЭЛ (1998-1999 ОНУУД)**

**НАМАРАЙ ДУНДА САГААГШАН ТАХЯА ҺАРА**

Буряад литэ	1	2	3	4	5	6	6
Европын литэ	21	22	23	24	25	26	27
Гараг	Дабба	Мягмар	һагба	Пүрбэ	Баасан	Бимба	Нима
Нэрэ	һара	Марс	Меркури	Юпитер	Солбон	Сатурн	Наран
Үдэр	понед	вторник	среда	четверг	пятница	суббото	воскр.
Үнгэ	сагаагшан	хара	харагшан	хүхэ	хүхэгшэн	улаан	улаагшан
Үдэр	хонин	бишэн	тахья	нохой	гахай	хулгана	үхэр
Мэнгэ	9 улаан	8 сагаан	7 улаан	6 сагаан	5 шара	4 ногоон	3 хүхэ
Хуудал	хии	гал	шорой	түмэр	огторгой	уһан	уула

**Гарагай 2-то шэнын 1 (сентябрийн 21).**

Сагаагшан хонин, 9 улаан мэнгын, хиндэ хуудалтай үдэр. Бурханда мүргэхэ, бисалгал хэхэ, хэшэг дуудаха, даллага абаха, амгалан байдалай түлөө үргэл үргэхэ, тантрын тарни уншаха, харюулага хэхэ, һаһа утадхалгын ном уншуулаха, дасанай (дуганай), суваргын һуури табиха, тэдэниэ бариха, ном номнохо, шэнэ газарта гүбхингэхэ, гэр бариха, шэрээг бүрихэ, шүүхэ, бэри буулгаха, хурим түрэ хэхэ, модо хуулгаха, буян хэхэ, тус газарта түрүүшинхией нүүх малтаха, лусуудта үргэл үргэхэ мэтын үйлэнүүдтэ һайн. Гэбшье замда гараха, хубсаһа эсхэхэ, шэнэ хубсаһа эсхэхэ, балин гаргаха, һаһа барагшын хэрэг үйлэдхэ, үрһэ тариха, шуһа ханаха, төөнөхэ, тээрмэ бариха, суглаа хэхэ, тангариг үргэхэ, үри ээрэиэс түлэхэ мэтын үйлэнүүдые тэбшэхээр. Энэ үдэр хүнэй үһэ абабал, һаһан богони болохо.

**Гарагай 3-да шэнын 2 (сентябрийн 22).**

Хара бишэн, 8 сагаан мэнгын, галда хуудалтай үдэр. Бурханда мүргэхэ, сахюуса, тэнгэри, лусууд тахиха, хэшэг буян уриха, даллага абаха, сан табиха, үргэл бариса бариха, балин үргэхэ, хяһа гаргаха, шабар хатааха, шэмэг зүүдхэл зүүхэ, модо хуулгаха, сэрэг тариха, дасан, сэрэг бурхан арамнайлаха, аргаламжада орохо, тушаал эзлэхэ, хуули тунхаглаха, сүүдэй шийдхээр гаргаха, эһэбээр гаргаха, хэрэг ажал хэхэ, хайсаные болон ада шүдхэр дараха мэтын үйлэнүүдтэ һайн. Харин замда ябаха, һаһа барагшые хүүдөөлхэ, нүүхэ, шэнэ газарта бууса түхээрхэ, хюмһа абаха, хутага бүлюүдхэхэ, эм найруулаха, хубсаһа эсхэхэ, үлдэхэ, орохо, гоболто хэхэ, улай гаргаха, шуһа ханаха, зүүгээр сэдхэхэ, төөнөхэ, ном оршуулаха, элэг үгэхэ, бэлбэһэн хүнэй үзэр буртаһаа зайлаха, хүншүү сэрбоһо гаргаха мэтын үйлэнүүдтэ ээртэй. Энэ үдэр хүнэй үһэ абабал, хэрүүл шууян гараха, эмсэл болохо.

**Гарагай 4-дэ шэнын 3 (сентябрийн 23). Үдэр һүни хоёр энсэбэ.**

Харагшан тахья, 7 улаан мэнгын, шоройдо хуудалтай үдэр. Наранда, һарада мүргэхэ, энгэри тахиха, һаад тодхор, ада үдхэр дараха, тангаригаа олоулаха, һаһа утадхалгын ном уншуулаха, даллага абаха,

хурим түрэ, найр хэхэ, гуйраншадта юумэ үгэхэ, мал үүсэлхэ, шуһа ханаха, зүүгээр хадхаха, залуу мал эмнэхэ, хүншүү хэрбоһо гаргаха, гэрэй һуури табиха, угаал хэхэ, хюмһа абаха мэтын үйлэнүүд хорюултай. Бэри тухай асуудалаар дасанда хандаха шуһала. Энэ үдэр хүнэй үһэ абабал, эд бараан арьбажаха, мал үдэхэ.

**Гарагай 5-да шэнын 4 (сентябрийн 24).**

Хүхэ нохой, 6 сагаан мэнгын, түмэртэ хуудалтай үдэр. Бурханда мүргэхэ, зальбарха, номой үгэлгэ үгэхэ, бурханай ном уншаха, балин шатааха, уранай онол аргада хураха, агнаха, хэшэг уриха, даллага абаха, сахюуса, тэнгэри, лусууд тахиха, нүгэлөө наманшаха, угаал хэхэ, модо отолхо, ном номнохо, тэрэниэ шагнаха, эм найруулаха, һаһа утадхалгын ном уншуулаха, суварга, сэрэг бурхан бүтээхэ, хадаг табиха, бэри буулгаха, хурим түрэ хэхэ, юумэ худалдаха, худалдажа абаха, андалдаа хэхэ, юумэ газашань үгэхэ, хэлэ ама намдааха, арга эболохо, зарга шийдхэхэ мэтын үйлэнүүдтэ һайн. Гэхэ зуура һаһа барагшын үйлэ үйлэдхэхэ, хүбүүдые сэрэгтэ үдэшэхэ, үхибүү хүүдэ оруулаха, багашуулые гэрһээ ондоо тээшэнь эльгээхэ, юумэ бузарлаха, хүниэ үзэн ядха, хэрэдхэхэ, хөмөрөлдөхо, хоорондоо дайсад болохо, нүүхэ, суглаа зарлаха, үһэс үгэхэ мэтын үйлэнүүдтэ муу. Энэ үдэр хүнэй үһэ абабал, бэшин юрэнхы тамир һайжарха.

**Гарагай 6-да шэнын 5 (сентябрийн 25).**

Хүхэгшэн гэхай, 5 шара мэнгын, огторгойдо хуудалтай үдэр. Бурханай ном уншаха, бурхан, сахюуса тахиха, бурханай шэрээдэ мандал табиха, буян хэхэ, гүрэм уншуулаха, забал хүүдэхэ, дасан (дуган) забабарилха, дасан (дуган), бурхан арамнайлаха, обоо тахиха, уран дарха эрхилхэ, эхэ хүниэ бараалхаха, ном оршуулаха, засаг түрэдэ ошожо, хэрэг бариха, аршаанар бэсэ арюудхаха, шажаһанай һайндэр хэхэ, баярта ушараатэмдгэлэн һайндэрлэхэ, бэри буулгаха, түрэ хэхэ, хубсаһа эсхэхэ, замда гараха, эм найруулаха, хюмһа абаха мэтын үйлэнүүдтэ һайн. Гэхэ зуура үрһэ тариха, улай гаргаха, һаһа барагшые хүүдөөлхэ, модо савшаха, модоной дарха хэхэ, хэрэгдэл газашань гаргаха,

Бурханда мүргэхэ, сахюуса, тэнгэри, лусууд тахиха, харюулага хэхэ, эм найруулаха, һаһа утадхалгын хэрэг бүтээхэ, үгэлгэ үгэхэ, шуһа ханаха, төөнөхэ, хубсаһа эсхэхэ, худалдаа наймаа хэхэ, зохёол бэшэхэ, бурханай шэрээдэ мандал табиха, амгалан байдалай түлөө үргэл үргэхэ, даллага абаха мэтын үйлэнүүдтэ һайн. Гэбшье гэрһээ хэрэгдэл, мал гаргажа, хүндэ үгэхэ, улай гаргаха, үхибүү үргэжэ абаха, хүн дүрсээ алдаха, мори уридаанда хабаадаха, үһэс угааха, бэлбэһэн эхэнэрэй гэртэ орохо, бага үхибүү гэрһээ ондоо тээшэнь эльгээхэ мэтые тэбшэхээр. Энэ үдэр хүнэй үһэ абабал, шэг шарайн үнгэ һайжарха.

**Гарагай 1-дэ шэнын 6 (сентябрийн 27). Энэ һарада шэнын 6-най үдэрнүүа дабхасалдаба.**

Улаагшан үхэр, 3 хүхэ мэнгын, хада уулада хуудалтай үдэр. Лусууд тахиха, уһанай болон лусуудай балин гаргаха, хатуу газар номгодохо, бурхан, сахюуса тахиха, лүн абаха, мори, сар хургаха, эм залаха, эм найруулаха, даллага абаха, һаһа утадхалгын ном уншуулаха, буян хэхэ, замда гараха мэтын үйлэнүүдтэ һайн. Харин худалдаа наймаа хэхэ, хэрэг нүүх малтаха, бэри буулгаха, гэрһээ хэрэгдэл, мал гаргаха, гэрэй һуури табиха, шуһа ханаха, модо отолхо, сэрэг тариха, тэнгэри тахиха, харюулага хэхэ, шулуу шорой хүдэлгэхэ, эхэ үйлэ эхилхэ мэтын үйлэнүүдтэ ээртэй. Энэ үдэр хүнэй үһэ абабал, шэг шарайн үнгэ һайжарха.

**Ажаалапта:** намарай дунда улаагшан тахья һара 4 ногоон мэнгэтай, галда хуудалтай. Хүпэй ажабайдалда абажа харабал, үхэр, могой жэлтэнэй ажал үйлэдэ эерэг һайн гэнэ. Харин туулай жэлтэндэ эсэргүү нүлөөтэй байжа магадгүй, тиймэһээ тэдэнэр архи уунгүй, бэсэ наринаар абажа ябаха ёһотой. Бэсын элүүрые анхарбал, урдахи һаратайгаа адлирхуу. Могой, мори жэлтэндэ үбшэн хэжэг хүрээ болохо. Тийгэбэлнь эмшэдтэ дары хандаха, мүн өөһэдөө наринябаха зэргэтэй. Энэ һарын 12-то (октябрийн 3-да) үхэр, могой, тахья жэлтэнэй хии мори доройтохо тула болгоомжотой байха хэрэггүй. Нарын үрэ абажа харабал, түмэн зон бүгэдэ сэдхэл амгалан боложо, таржа ургасаяа элбгээр хуряжа абаха гэжэ буугаа гэнэ.

**ВЕЩИЕ СНЫ**

**\* При развивающемся артрите** часто снятся предметы, возносящиеся в тело. Возносятся они с болью будущего воспалительного процесса... Иногда вместо этого снится онемение в ногах или в руках. Или - что какая-то из конечностей попала в зажим.

**\* При заболеваниях мозга и глазных болезнях** характерны смазанные, неоформленные сны, непременно вызывающие головную боль.

**\* Онкология** даёт кинжалоподобные боли в местах поражения: человеку снится, что он попал под камнедробильную машину, расплюсчен жерновом, что его пожирают жаво какие-нибудь чудовища или он с размаху ударился о стенку...

**\* Склонность к сердечным заболеваниям** проявляется в снах, в которых человека ударяют в область сердца камнем, шпагой, вообще чем угодно, при этом часто в сопровождении барабанного боя. Появляется при этом и страх смерти.

**\* Наступающий грипп** чреват снами, преисполненными ужаса: погоня за вами в каком-нибудь запутанном лабиринте, преследователь может ударить по голове.

**\* Лёгочные заболевания** - удушье во сне: очень часто снится, что вы тонете и вот-вот захлебнётесь, в груди может появиться острая боль.

**\* При проблемах с кровообращением** в снах появятся прогулки босиком по снегу или ледяным лужам.



**\* Язвы** вызываются чувства сдвигания и тошноты, а образы сновидений - несвежая пища, которую почему-то предлагается съесть, несмотря на дурной запах и отвращение.

**\* Сильный стресс** - это всегда определённый набор образов: гнёзда, мятник, ранения с потерей крови.

Теперь - немного о толковании остальных снов: обучающих, проблемных и предсказывающих будущее. Речь идет вовсе не о том поверхностном и, надо сказать, примитивном толковании, которое предлагают сонники, а об общих принципах расшифровки ночных видений, пользуясь которыми, каждый человек будет в состоянии истолковать свой сон сам.

Начнём с кошмаров, поскольку все мы их боимся и, увидев во сне, сразу впадаем в дурное настроение чуть ли не на весь день. Между тем учёные выяснили, что плохих снов мы видим гораздо больше, чем хороших и радостных: примерно при видении из четырёх - дурные... Вот их основные мотивы: нападение на улице, страх смерти, ужас падения в бездну, преследование, невозможность выбраться из ловушки. Так вот, пугаться кошмаров не нужно,

наука пришла к выводу, что на самом деле они нам очень полезны! Люди, часто видящие и запоминающие ночные «ужастики», склонны к творчеству и обладанию телепатическим даром, хотя об этом и не догадываются. Общй признак таких натур - они отчётливые «совы», по утрам просыпаются с превеликим трудом.

В чём же конкретная польза кошмаров? Немецкий психиатр Клод Миллер утверждает, что страшные сны заставляют обратить внимание на существующие проблемы и подсознательно всудят нас к их правильному решению. Кошмар словно срывает с нас маску самообмана, говоря: «Взгляни на себя со стороны, не уклоняйся от решения такой-то задачи, в существующей которой не желаешь себе признаться. А её нужно, необходимо решить!»

Поэтому страшный сон необходимо записать тщательно, разобраться, что именно в вашей жизни могло породить мотив преследования? От чего вы так старательно убегае? Перед чем до такой степени растеряны, чем обеспокоены? Почему не контролируете такую-то ситуацию, безвольно махнув на неё рукой?... Кошмар заставляет нас смотреть в глаза правде собственной жизни, а это очень способствует не только пониманию своей души, потребностей и правильной оценке собственных возможностей, но и помогает шапнуть в жизни свою, единственную верную дорогу.

Все возможные прогулки или «попадание» во сне в незнакомое место, имеют самое тесное отношение к настоящему ясновидению. Приведу пример из своей жизни. Двадцать лет назад я жила вместе с мужем в своём родном провинциальном городе, в типичной «хрущёвке». Однажды увидела страшный, надолго запомнившийся сон. Вроде бы и во сне я тоже спала, но была разбужена дверным звонком. Поднявшись, накинула длинный, до самого пола, халат, отсутствующий в моём реальном гардеробе, и пошла открывать ночному гостю. Квартира была при этом мне решительно незнакома, хотя двигалась я по ней с уверенностью хозяйки. Высокие потоки, огромный просторный коридор с серыми обоями, тускло освещённый, обшарпанная коричневая дверь... Открыл её, я обнаружил на пороге... собственного мужа в незнакомом бежевом костюме. Муж, как помню из сна, почему-то тут не жила, а пришел ко мне поделиться радостным известием: он получил назначение на очень престижную работу в столице...

Замечу: ни о каком будущем переезде в Москву тогда в нашей семье и речи не было! Проснувшись, я пересказала свой сон мужу, мы вместе посмеялись над моими ночными фантазиями... А потом прошлые самые 20 лет. Мы с мужем развелись, но добрые отношения сохранили. И описанная мной ситуация повторилась в жизни вплоть до малейших деталей! Уже открывая дверь своему позднему гостю, я вспомнила давнее сновидение и, увидев на пороге бывшего мужа в новом бежевом костюме, спросила: «Ты что, получи назначение на пост?» И знаете, что ответил мой потрясённый экс-муж? Он заявил, что я, точно ведьма, читаю мысли!



# ПАМЯТИ ВИДНОГО УЧЕНОГО-МОНГОЛОВЕДА



диалектов. Одним из них, как он считает, является «предварительное членение их по отдельным уровням языка - фонетическому, лексическому и грамматическому. Только путем такого «раздельного» подхода к членению диалектов возможно выделение определяющих, наиболее существенных дифференциальных признаков» (с.51). Такова в основном его всеобъемлюще аргументированная, оригинальная концепция по классификации бурятских диалектов, которая вполне заслуживает внимания всех тех, кто занимается вопросами диалектологии бурятского языка.

Во всех своих исследованиях, исходя из самого конкретного языкового диалекта и говора бурятского языка, который он знал досконально, доцент Б.В.Матхеев подходил к нему как теоретик в области фонологии и диалектологии современных монгольских языков, выходя к смелым, подчас неожиданным, но всегда будающим мысль обобщениям.

Я долгое время работал с ним на кафедре русского языка, которой руководил проф. Нечаева О.А. При этом я замечал в нем то, что он не растерял, как говорится, с годами молодого задора, творческого полета, душевной бодрости и желания подниматься все дальше и выше по ступеням науки и педагогического поприща.

Когда читаешь его научные труды, как-то по особому светятся искры лингвистического таланта того, что еще недавно с блеском читал студентам истфила прекрасно аргументированные лекции по «Общему языкознанию», используя самые новейшие научные достижения лингвистической науки.

Во всех своих жизненных поступках он был честен, порядочен и заботлив к своим друзьям-однокурсникам по учебе в ЛГУ, а также коллегам по работе. Одним словом, он был своеобразным камертоном нравственных отношений среди нас на кафедре. Мы, его коллеги-друзья, в сутолоке будней, все эти замечательные грани его характера и поведения, возможно, и не замечали, и достойным образом, к сожалению, недооценили в свое время.

В эти дни Борису Матхееву исполнилось бы 70 лет, но не заросла забвением его лекторская кафедра. На восточном факультете БГУ работает преподавателем его дочь Людмила Борисовна. Сейчас уже нет среди нас талантливого ученого-педагога Б.В.Матхеева. Так пусть же его научные труды станут светлой памятью о нем для всех тех, кто был его студентом и коллегой по работе.

«Мир сердцу твоему, мой милый Саша!» - написал Лермонтов на смерть своего друга поэта А.Одоевского. И мне, адресуя эти слова Борису, конечно, лучше не сказать. Однако добавлю, что твои монголоведческие научные изыскания с искренней благодарностью будут читать новые поколения монголистов.

**Улы-Жаргал ДОНДУКОВ,**  
Академик АН высшей школы,  
заслуженный деятель науки  
РФ и РБ, доктор  
филологических наук  
профессор

Научные изыскания в области монголоведения и большая многолетняя, плодотворная преподавательская деятельность в БГПИ им.Доржи Банзарова кандидата филологических наук, доцента кафедры русского языка, отличника народного просвещения РСФСР Матхеева Бориса Васильевича широко известны в научных кругах лингвистов Бурятии и Монголии, а также учителей русского и бурятского языков нашей республики.

Мне, его коллеге, однокурснику по восточному факультету Ленинградского государственного университета, горько писать о нем, необыкновенно одаренном человеке, безвременно ушедшем из жизни в расцвете творческих сил и вдохновенного учительского труда в вузе. Борис Васильевич Матхеев родился в улусе Кукунут Эхирит-Булагатского района Иркутской области в многодетной семье, состоящей из 10 братьев и сестер. А он был самым старшим, впоследствии ставший наставником, воспитателем всех своих младших братьев и сестер, многие из которых ныне стали учеными и работниками народного образования.

В 1946 году он поступил учиться на восточный факультет Ленинградского государственного университета, который с отличием окончил в 1951 году. В годы учебы в ЛГУ он особо отличался своей начитанностью и целеустремленностью в учебе. Нам довелось посещать интереснейшие теоретические лекции выдающихся ученых-востоковедов того времени, академиком монголиста Козина, индолога Баранникова, китаиста Алексеева, финно-угроведа Бубриха, тюрколога Кононова, шумеролога Дьяконова, египтолога Струве, арабиста Крачковского и других.

Путь его в науку был типичным для людей его поколения. Его привела к вершинам научного монголоведения советская власть, подымавшая к знаниям и культуре многие таланты из среды бурятского народа. Кандидатскую диссертацию «Эхирит-булагатский диалект бурят-монгольского языка» он блестяще защитил на Ученом Совете восточного факультета Ленинградского государственного университета. Научные интересы Б.В.Матхеева связаны с фонологией монгольских языков и проблемами бурятской диалектологии. Он опубликовал более 30 научных трудов. Творческий путь доцента Б.В.Матхеева начался в Бурятском государственном институте им. Д.Банзарова, где в течение 30 с лишним лет блестяще читал теоретические курсы «Введение в языкознание» и «Общее языкознание».

Б.В.Матхеев в своих трудах: «О фонетической дифференциации бурятских диалектов Прибайкалья» (Улан-Удэ, 1970г.), «Некоторые вопросы диакронической фонетики монгольских языков» (Иркутск, 1980г.) - впервые обозначил в монгольских языках проблемы дифференциальных признаков фонем, классификации смысло-различительных оппозиций фонем, функционирования фонем в различных производительных условиях и т.д.

Эти проблемы он скрупулезно исследовал на материале фонологических систем современных бурятских диалектов и говоров в диахро-

модон гол өөдөө бодхоогдон байха. Энэ Сорогшоние тойруулан, эдэб ургамал ба жэмэстэ модонуудаар бүрхөөгдээн байха.

Энээнһээ дээшэ бурханай нууха, гууляар шудхажа бүтээһэн гуу байха. Энэ гуу соо ээд гуули алта мүнгэ холин шудхаһан Зүгдэр Нам-

## ЭТИГЭЛ

# ЭГЭТЫН - АДАГТА СУБАРГА ҮНДЭРЛӨӨ

Эгэтэ, Яруунын үндэр наһатай Рэгзэн Эрдэнийн бүхы бүлөөрөө, мүн Жаргал Жамьянай баһал гэр бүлөөрөө үүсхэжэ, 1998 оной туршада нэгэ шодон бодхоох гэжэ эхи татаһан байна. Буддын шажан дэлгэрүүлэгшэдэй бүлгэмэй эдэбхитэй гэшүүн, субарга барилгын эхи табилсаһан Р.Э.Эрдынеевэй статья доро үгтэнэ.

Ушарын хадаа эртэ урда сагта Эгэтын дасанай 4 дугаар Шэрээтэ Бужын ламхайн зарлигай ёһоор, эндэ субарга бодхоохые ханаашалагдаһан байгаа.

Тиймэһээ 3 газарай шорой абгаа: 1-дэжинь Шулуута буурал баабайн обоогой хажууһаа, тийхэдэ Шарлай-Хүндын толгой дээрэхи Далһаата гэдэгһээ, мүн Эгэтын голтой хойно Мухантын толгой дээрэһээ абтаһан шорой тус устань тууамаглагдаад, Ивалгын дасан абаашагдаа һэн. Тийн Еши-Лодой римбүүшэ гэгээтэндэ шэнжэлүүлэн үзүүлэхэдэнь, Мухантын толгой дээрэһээ абтаһан шорой үндэрөөр сэгнэжэ, эхэ боломоор гэжэ, мүн найхан шотаг орон байха гэжэ абарал буулгаа.

Ушар нимэһээ энэ субарга бодхоохын тулада 5-6 харын туршада эхэ ажал ябуулагдаа. Олон зүйлэй юумэнүүд, нэрлэбэл, 9 эрдэнийн зүйлүүд, 10 гаран бурханай хүрэг зурагууд, 30 гаран ном сударнууд, 5060 мянганай шасанууд, 50 ургамалай зүйлүүд г.м. суглуулагдаа.

Түрүүн нуури табилгын үедэ Эгэтын дасанай Шэрээтэ Булад ламхай, мүн соржо, түбэд багша, мүн хоёр хубараг ламанарые залажа, номуун уншалга хэжэ, бүмбэ бүтээжэ, ноужа шэнжээһэн байна.

Ингээд лэ дороһоо өөдэнь субаргын барилга хэгдэжэ, Аодоо табсан бүтээгдээд, дээшээ шата шатаарнь дабхарнуудын бодхоогдоо бэд даа. Энээнэй Аундаһаа Сорогшон гэжэ нэрэтэй тарни бэшгэгдэһэн, хадагаар ороогдон хуша

жалма бурханай хүрэг бүтээгдэжэ, эхэ зохидоор табигдаа. Энээнһээ дээшээ баһа ээд гууляар алтан шара үнгэтэйгөөр һара, наран ганжар шэнги дүлэн хэгдэн табигдажа, оройнь бүтээһэн байгаа.

Гол түлэб хайша хайшаа 2,8 метр, үндэрын 3 метр үлүүтэй боложо, бүгэдые булигша, хамагы илагша алдартай Зүгдэр Намжалма бурханай шодон-субарга бүтээгдээ гэшэл даа.

1998 оной августын 20-до зунай һүүл харын 28-най үдэр эхэ һайн буянтай, дэмбэрэлтэй үдэр - арамнай бүтээхэ энэ үдэр олдожо, Ивалгын дасанһаа Еши-Лодой римбүүшэ гэгээтэн, Лубсан лама, Дээдэ-Онгостойн Хамбын хүрэнһээ этигэмжээн Баяр Раднын гэгшэд Эгэтын-Адаг морилжо, эхэ буянта хэрэг үйлэдэһэн байна. Тийгэжэ Зүгдэр Намжалма бурханай шодон-субарга бүтээб гэжэ эхэ арамнай болобо.

Эндэ алиһые зүгһөө олон хүзэгшэд, жицадууд сугларжа, арамнай үргэл мүргээд хабаадажа, эхэ баясхалагта үдэр үйлэдэгдэб гэшээ. Мүн энэ үдэр Бурядад сэнхир экранай компаниин зүгһөө телеоператор Баир Раднаев бүхы байгаа хэрэг ябуулга буулгажа абтаһан, мүнхэлһэн байна.

Олоороо хабаадагшад далга хурылга абаа, юрөөдэ нуугаа, удаань дүхэриглэн найрлаа, сэнгээ.

Саашадаа үхибүүдэй уридаан, залуушуулай барилдаан үнгэргэгдөө, эхэ хүхюүтэй найр наадан болоо. Сэдхэл хүдэлгэмэ, буянтай энэ үйлэ хэрэгтэ булта олоороо хүн зоной хабаадаһанинь дэмбэрэлтэй.

**Рэгзэн ЭРДЫНЕЕВ,**  
ажалай ветеран, хүдоо  
бэшэгшэ, Буряад  
Республикын соёлой габьяата  
хүдэмэрилэгшэ.

Яруунын аймагай Эгэтын-  
Адаг шотаг.

АВТОРНАА: энэ аша буянтай  
үйлэхэрэгтэ шүлэгөө зориулнаб.

## ЭНХЭ МҮНХЫН ЗАЯАТАЙ ЭГЭТЫН-АДАГ НЮТАГ ЛЭ...

Улы найхан Эгэтын-  
Адагаймнай  
Үржэлтэй хоёр  
хабсагайдань  
Үндэст хурган  
эндэмшнтэй лэ,  
Тэгшэ найхан, парата  
дүхэригтөө  
Түбхэнгэ жаргалжа  
толоронхой лэ.  
Төөдэй эжын үргэмжөөр  
Түмнэй тоонтонюугаатай  
лэ,  
Боршогор, Обоото,  
Мухандаа  
Бурхан тэгэрини  
тахилгатай лэ.

Бужын ламын нангин  
зарлигаар  
Бодисада бурханай  
буудалтай лэ.  
Жүүдэй морилжо айладаһан  
Суранхар номуун хуримтай  
лэ.  
Зоримгой нүхэдэй үүсхэлээр  
бүтэһэн  
Зүгдэр Намжалмын шодон  
лэ,  
Арюудхан уншаһан  
ламбагайнарай  
Арамнайлан үршөөһэн  
субарга лэ.  
Аялган зомнай зугалбал даа,  
Амба найраа дэлгэбэл даа.



Гомбо - Дугар БОЛОТОВ

## ҮХЭРЭЙ ХУЛГАЙН ХОЙШОЛОН

(Үгүүлэл)

Малай хоол бэлдэлгэ, орооно, таряа хуряалга дүүрэгжэ, хүнды талаар сомоотой хүри үбхэн, поли дээгүүр голоомоной пирагар бухалнууд тэбхылдэн жэрынэ. Адуу мал садхалан. Хүдэр гоё бээтэй, ута дэлхэтэй азарганууд хүрэгөө хуряан хатаралданад.

Бэлшэжэ садахан үхэрнүүд аамар-замар хибэдэһээ хибэн хэбтэнэд.

Намарай ольбон орожо, мэлмэрэн урдадаг Мүнгэтын голон хайнагтаад хонодог хүнинүүдэй үе.

Оройхон боложо, хаалгадаг үнээд бүмбэгэ шэнгээр монсойшоһон гүзээгээ дааж ядаһандал гунхалзалдаһаар, гэр руугаа һубарилдан гэшхэлнэд.

Гунан, дүнэн, сарнууд, байтаһан үнээд обогор голоомоной хажуугаар хонохо тээшээ обооролдонод.

Үхэр малаа угтадаг хүн зоншье харагданагүй. Энэнь, сьегайхалгүй. Булагта һууринда түрэн найр наяржа, хүүежэ байна бшуу. Түрэдэ ябаһан зарим һамгадай үнээдээ һаангүй т у г а л н у д ы е н ь табижархихадань, тэдэн эхэнүүдээ угтажа, ехэл абьяастайгаар хүхэжэ жарганад.

Зүүн урдах хадын саанаһаа малагар сагаан һара гаража, нойрсожо эхилһэн тала дайдые гэрэлтүүлжэ эхилбэ. Тойроод аалин намдуу, хон-жэн.

Гэнтэ аалин намдуу байдалые эбдэн, баруун урдаһаа УАЗ түхэлэй машина хүүеһээр бии болобо. һаргама галтай «нюдэнүүдээрээ» харгыгаа гэрэлтүүлэн, тугаарай обогор голоомоной хажууда обооролдодог үхэрнүүдэй хажууда туласа ерээд тогтошобо. Тухайлхада, газар һайн мэдэхэ зоной ябадал. Үдэртөө үхэрөө бэдэрһэн зон боложо, Мүнгэтын хүнды еодэ һайсахан тагнуул хэһэн

хүйхэрнүүд ябана хаям.

Хэбтэжэ байһан үхэрнүүдые хүсэтэй ялагар прожекторээр һаргаагаад, ута үһэтэй, гэдэһэ ургашаһан удамаршанинь табаһүрэдэг буу гаргажа, дээрэ дээрэ һэнь гурбан үхэр тарайса буудажархиба. Хажуудань бэлэн байһан шүдэгэр

иимэ нэрэтэй болоһоноо хүсэд һайнаар мэдэдэггүй. һоёонь нэрэдээ хүрэмэ үжэһэн хоёр томо шүдэнүүдтэй.

Тэдэн үнэхөөрөө ан арьяатанай һоёо мэтээр аманһаань бултайдаг.

Энэ сэлгээ хүни Булагта тосхойхид үшеел найр

тарайлдаа бэшэ аалди. Талаан боложо хүн ябаагүй. Эдэ гурбанай гүзээ гэдэһыень гаргажа хаяад, арһатайнь сабшажа дүрбэ болгоод, одоол гулдитарая уухабди, — гэжэ удамаршанинь бадашаад, хурса хутагаа гаргаад, эриень эрхэлгээрээ эльбээд

«Үнөөхи бузар хулгайшад үмсын мал буудажа байна. Заабол үрдижэ, тэдэниие заатагүй бариха ёһотойб, һайн тагнуултай тула түрэн найрай, сүлөөгүй үдэр ерэдэг этэгээдүүд байна. Тухайлжа, хүлеэжэл байгаа, яндах нохойнууд, Мүнөө һамһаа тэрьелжэ, мултаржа шадахагүй!» — гэжэ шэбшэһээр, хадын оройдо гараба.

Доошоо харахалаараа, прожектор дор, машинын хажууда гурбан зоной сүлөөгүй һабандажа байхыень обээрбо. «Байза, ара талаһаань бии болоод, түргэн гарынь үргүүлхэ хэрэгтэй», — гэжэ сахилгаан түргэн бодоод, хадһаа доошоо хатаруулба. Дүтлөөд, морёо табяад, хобто сооһоо пистоледэ гаргажа, машинадань араһаань марьян ерээд, һуури дээрэ байһан бууень абамсаараа:

— Хулгайшад! Баригдаат! Хутагаһа хаяад, гарнуудаа үтэр үргэгты! — гэжэ шангаар хашхарба. Дээрээ ортоһон хулгайшад хараһан гэхэнь, харанхы сооһоо барьягар томо Доржо бии болобо. Хүдэлее һаань, тарайса буудахаар бэлэнхэ Сошоһондоо булта хутагануудаа хаябад.

— Нүхэр лейтенант! Үхэрнүүдэйнгээ гэдэһээ дүүрэхэдэнь, улай хэжэ байналди, — гээд, Хуумаан хултаганан, убайгүй худалаар гараа үгэбэ.

— Хүрөө! Хүн зоной үхэр хулуужа тэһэрхээр болоот! — гээд бултанайнь гарнуудые наручнигаар холбожорхибо.

Хулгайшадые Булагта һууринай гулваатай суг аймагай түб абаашажа тушаабад. Иигэжэ олохон зоной мал эдижэ амтаһаань бүлэг хулгайшад баригдаад, нютагайхидшые амаржа, тэжээһэн малынь үдэжэ эхилээ бэлэй.

Зугаалай.

### ШЭНЭ НЭРЭ

Гомбо-Дугар Болотов 1957 ондо Агын тойрогой Могойтын аймагай Хара-Шэбэр шотагта түрэн найртай. 1980 ондо Бурядай хүдөө ажархын дээдэ һургуулийн ветеринарна факультет дүүргэд, тэрэ саһаа хойшо мүнөө хүрэгэр Зугаалай шотагта малай аргашанаар хүүдэлнэ. 1998 онһоо Агын тойрогой Ж.Балданжабаной нэрэмжэтэ уран зохиолой нэгдэлэй гшүүн болоһон. Юундэб гэхэдэ, Гомбо-Дугар гол ажалыһаа хажуугаар хүдөө ажархын ажабайдалай удхатай эдэб янзын шог ёто үгүүлэлүүдые бэшэжэ эхилһэн. Олонхи расказуудынь тойрогой «Толон» сониндо хэблэгдэдэг, хэблэгдэһээршые зандаа. Ажалда ябажа хүдэржэһэн, ажалай бүтээһин оньһо тааха болоһон, ажал хүдэржэһин амта шэмтыень бээдээ шэнгээһэн, хүдөө шотагай арад зоной ажабайдал, абариг зан һайн мэдэхэ дүй дүршэлтэй болоһон хүн.

Илангаяа өөрын онсо эдэб янзын хүн хуу зугаатай, шог ёто энедэтэйшые, түбэг тодхортойшые ушарнуудые «хэрхо» харасатай дээрэһэнь зураглаһан расказуудынь уншагшадта һайшаагдадаг. Жэшэнь, «Үхэрэй хулгайн хойшоло», «Ута таһаа», «Сагай суурьян» г.м. олон даа. Олон жэлэй туршада «Буряад үнэн» сонин үргэлжэ захижа уншахаһаа гадна, Хара-Шэбэр, Зугаалай һууринуудаар «Буряад үнэн» газетэ захилгын ябуулага хэдэг. Тэрэһээ гадна, эдэб шог ёто үгүүлэлүүдые бэшээд, тэдэһэйнгээ удхуар үндэрхэжэ, пьесэ, жүжгүүдые бэшэжэ эхилһэнхэй. Илангаяа энэ хэрэгынь дэмжэн, ерээдүй сага удха түгэдэр, эрхим жүжгүүдые бэшэжэ, Бурядай драматургнуудай дунда шэнэ нэрэ мүнцэлэгэ гэжэ үрэлһэн пайда!

Б.М.ПУРБУЕВ, драматург, Буряад Республикын искусствын габьяата ажал ябуулагша.

туранхай хоёр хүбүүд унаһан үхэрнүүдые шуу хадхажа, шуһыень гаргаба. Удамаршанинь үхэрэй гуя дээгүүр лалайса һуугаад:

— Хуумаан, түргэн нэгые асар! — гэбэ.

Хүбүүдэй нэгэн һургаһан нохой шэнги түргэн ошожо, машина сооһоо сэлсэгэр хатуу харые һугабшалаад, саарһан соо орёолтотой үгэрсэ, хилтэмэнэй зүһэмэг, аяга асараад, үхэрэй хүбөө дээрэ табиба. Зэргэлжэ тангайһан гурбан үхэрнүүдэй тарган бээ дээгүүр хулгайшад хэбтэжэ, хүльбэржэ эхилбэд. Шуһатай гараараа аягаар халима архиууһаар, һалганан бээ, гарнуудынь сэхэлдижэ, хүхюүтэй, зугаатайнууд болобо хэбэртэй.

— Зай, ноён ахай! Гоёорлэ гурбуулыень унагаабат даа!

— Ёһотойл хүйхэрэй мэргэн болоо байнат! — гэжэ байгаад, Хуумаан һоёо хоёр удамаршанаа магтажа, һаймһаржа эхилнэд. Энэньшые баһал зүйтэ. Ноён ахайнь хүйхэндөө үшөө нэгэ «хатуу харые» гаргахадая болохо бшуу.

Хуумаан хэдыдэ яагаад

нааданда сэнгэһээр, абаба.

хүхилдэһөөрлэһэн.

Хахад һара үнгэрбэ. Баһал түрэн найрай үедэ эдэл гурбан хулгайшад үшөө гурбан үхэр тоншоод ошоо һэн. Булагтын хид шуулдаа, милиисэ — халииса мүрдөө, мүшхөө, теэд һэбһэ шабаһанһаа бэшэ юумэ олоогүй.

Мүнөө шууяанай номгороод, хулгайн мартагдажа эхилхэдэ, баһал эдэ гурбан бии болоод, амба сарнуудые мухарюлаад, түрэн наранһаа өөрэгүй найрхэжэ байна хаям.

Пирдагар жаахан бээтэй Хуумаан һоёо хоёр эзэндээ ехэ хүгэдөөшые һаа, архида хомхой, тэрэнэй түлөө тархашые табихадаа хамаагүй зон.

— Ноён ахай! Үшөө нэгые гаргай, багадаад байна, — гэжэ шүлһөө һайруулан, ута хэлээрээ дамбагар уралаа долёон, Хуумаан хэлэбэ. Үжэһэн ута һоёонуудаа ирзайлган, заалагар аматай һоёогой архи үшөө ууя гэжэ ангайжа байтар:

— Хүрөө! Нёдондонойхи болохоёо һанаа гүт? Булта һогтоод, үхэртээ адли

ябадал бүхараһууг гэхэндэл, малагар һара үлэнэй саагуур хоргодошобо. Нюдэ хадхама харанхы болошоно.

— Хуумаан! Шамдууханаар прожектор аһаа. Ажаллаа яаруула, үглөөгүүр городто байха ёһотойбди, — гэжэ байгаад удамаршань шадамар бэрхээр тагалсагуудые үеэрнь булгажа, үхэрнүүдээ еедэнь харуулаад, тэрэл тагалсагуудаараа дүрбэн тэнь үбилтэ хэнэ.

Саашадаа тэдэ нэгшые үгэ андалдангүй, өөр өөрынгее ажал хэнэд. Иигэжэ хэдэн жэлдэ хулгайгаар хоолойгоо тэжээжэ һураһан, ёһотойл шононууд ха, янзань. Теэд хэнһээ айха, хүрдэхэ болоноб? Хэн энэ хүни ерэхэб?

Эгээл энэ үедэ зүүн хажуугай Байсын хүндыдэ хазаар морёор хүнийн рейд хэжэ ябаһан Булагтын милицийн лейтенант Доржо гурба дахин буугай суурьятан хүрэхые дуулаад, Мүнгэтын хүнды рүү соёруулан ябаа бэлэй.

# Урлагын үзэг



УДААН-ҮДЭ гээрэ шэб харанхы хүни буушаба. Гудамжануудаар хон-жэн, гансал үйлсын үндэр ялагар фонарьнууд хүниин харуушаг шэнги гунхын зогсоног.

Чертенковой нэрэмжэтэ гудамжада оршодог СВПЧ-2 гэжэ нэрэтэй түймэр сарагшадай сэрэгжүүлэгдэмэл хоёрдохи частиин үндэр башнитай байшан гэр толорно. Байшангай баруун таладань гурбан автомашины багтахаар томо ногоон үүдэнүүд госоохоо хаалтатай. Хүнэй ородог үүдэнэйн хажууда хүниин харууда байһан сэрэгэй хубсаһатай, багцагар томо бэтэй залуу түймэр сарагша Доржо зогсоно. Коридороор саашалхага баруун гар тээхи таһалга соо коммутаторай хажууда нууһан залуу телефонистка Катя басаган мэдээ абадаг байна. Булаг Бүһэтэн харуулай таһалга соо бүхэ нойроор унтанаг.

Гэнтэ хүниин хоёр багта коммутатор ханхинаба. Телефонистка басаган трубка абажа: «Нарин сэмбын фабрикийн сэмбэ нэхэдэг цех соо түймэр, түргэн гарагты!» гэһэн сошоргомо мэдээ пүтөвкө гээрэ бэшэжэ байха зуураа, ханада байһан хонхын шагта-кнопко Катя дараба. Бүхэ нойроор хубсаһатая унтаж байһан түймэршэд гары түргэн бодожо, гараж руу гүйлгэдэг. Ута хандала гээрэ эбхээтэй байһан дайшалхы брезент габхаса хубсаһаяа, каска саг соо үмдөөд, машина руу нуубад.

Ногоон томо үүдэнүүд нээгдэжэ, энэ үйлсые уруудан түймэр сарагшадай түмэр хүлэг-ЗИЛ-130 уухилан аахилан, улан алаг тархи гээрэхи шэл нодөөрөө «ониб-аниб» гүүлэн, гуутай хахир сиренээрээ инсагаалан, дууража байһан горогые бүхэ нойрхоонь хэрюулжэрхибэ хэбэртэй. Хэдэн габхар гэрнүүдэй сонхын галнууд энгэ-тэндэ носоодхиног, зарим хэргэг ээдэнь балкон гээрэ гаража, иишэ-тиишээ хараашалнаг.

Жолоошон хүбүүн Шелин Валерий хойшоо харааг, энээн гуугарба:

Мүнөөдэр нэгэмнай нүгл абаа гэшэ ха. Доржо, ши гүш?

Доржын, мэргүүгээр урдаһаань:

Угы, угы, - гэхэдэнь, баһал булта энээлдэнэ.

Харуулай гарга, туранхай үндэр бэтэй лейтенант Соколов хахаг жэлэй саана түймэр сарагшадай училищи үүргээд, мүнөө түймэртэ гаралсаба. Түймэр сарагша Влаसेвский хүдэр томо бэтэй

Доржын хажууда мнээрэн нууна. Эдэ нүхэдтээ нэгэтэ бэшэ түймэр даралсаһан, аюул тогдорһоо бэе бээ абарһан тухайгаа Доржо мүнөө һанана. Үгэ голой хүүргэ гаража, түймэрэй газарта гүтэлхэдэнь, нээрээшье муухай хара утаан сэмбэ нэхэдэг цехэй үүдэн, сонхоорнь бушхажэ байба. Тойроог хүн зон, тедэ яахаб, цех руу противогазгүй орохын аргагүй бшуу.

## Гомбо-Дугар БОЛОТОВ НОЙРГҮЙ ҺҮНИ

Машины хажуу талын хайрсаг сооһоо түймэршэд маскануудаа гаргажа үмдээд, противогазууд бултал һайн хүдэлнэ. Харуулай ноён лейтенант Соколов раци, фонарь, бэшэн лом ба уһанай шлангын сэмгэ баряаг, цехэй үүдэр бушхажэ байһан муухай хара утаантай нишлэшэбэд. Доржын зүрхэн шанга сохилно. Энээнһээ урагша орогдоогүй цех, тишмэлһээ юунэй, хаанашье байһые ойлгохын аргагүй. Тойроог хара утаан, харанхы, гансал дайшалхы нүхэдтөө, өөртөөл найдаха болон. Лейтенант Соколов эшэ хүсэтэй фонаряраа ялагашуулан, галай гуламта бэдэрнэ. Ханаар жэрһэн табсан гээгүүр ябталаатай сэмбэ бүдүүг харагдана. Бэдэрһээр байтарынь, гэнтэ галай хэлэнүүд ялагаг гэшэбэ. Харуулай ноёной гүтэлөөд харахагань, рулонтой сэмбэ бүдүүг шатажа байба.

Харуулай ноён рацияраа: «Нэгдэхү, нэгдэхү, би хоёрдохиб. Галай гуламта олдоо, уһа үгэгты» - гэжэ хашхарба. Уганшьегүй Доржын баряаг байһан шланг соо уһан би боложо, насосоор түрюүлһэн хөөһэтэй «галай дайсануше» түймэр руу сасажэ эхилбэ. Түймэр үшөөл хүсэтэйб, шадалтайб гэхэндэл ошон, галнуудаа сасана, галай хэлэнүүдые харуулан арбаганана. Тишгээшье һаа, амилха аргагүй болоһон гал унтарба. Нүхэдэнь ябталаатай бүдүүдые иишэ - тишэнь урбуулжа, хороог байһан гал Доржодо үшөөл харуула.

Раци шааяаг: - һөөргөө тэхэригты, агаартнай дууһаба, ямар ойлгообта, - гэбэ майор Козулин.

Ойлгообди, һөөргөө тэхэрибэбди, - гэжэ лейтенант Соколов харюу үгэжэ, булта һубарин, шлангаяа баруһаар һөөргөө тэхэрибэд. Газар гарахагань, ондоо частиин

звено, гал сарагшадай инспекторнууд түймэрэй шалтагыень бэдэрхээе ерээд байбаг. Сугларһан зон ехэ баярые хүргэбэ, һайн һайхануше хүсэбэ. Манай түймэр сарагшадай бүхы хэрэгсэлүүдгээ суглуулжа, һөөргөө частияа ерээд байтарынь, дахяаг лэ хонхын ханхинаан дуудгаба. Хубсаһа хунараа үмдөөд, хойшоо, Шишксовко гүйлгэлдэбэд.

## Гомбо-Дугар БОЛОТОВ

## НОЙРГҮЙ ҺҮНИ

- Амагаевай гудамжаар хоёр габхар гэр шатажа байна, бэлэн байгты, - гэжэ лейтенант Соколов хэлэбэ.

Ерэхэдэнь, хоёр габхар гэр галай гүлэндэ абташоод байба. Зонинь дотор хубсаһаараа зогсон, үри хүүгэдэ түймэрэй һабарһаа үргижэ абааг, тэдэнһээ тэбэринэ. Зариман зөөриез мэргүүгээр гаргаһаар.

Нэгэ хүгшэн ялтирган гүйжэ ерээд, Доржын гартань аһалдана, абарал гуйна.

Үнөөхи противогазуудаа үмдөөд, түймэршэд эгээл ехээр шатажа байһан хоёрдохи габхарай нэгэ айлай үүдыень ломоор сохижо эбдээд оробод. Галай халуун амисхал, шороб муухай утаанай үнэр хүбүүдые угтаба. Гэрэй шала, унтару хэбтэри бүри һөөлөөр шатажа байба.

Шалыень задалааг, тэндэ хороод байһан гал унтарааба, хүршэ айлайнь ханын дундуурхи гал баһал унтарба, тишгэлээр хөөһэтэй уһан бүхы гэр ээлбэ.

Түймэрэй унтарһан хойно энэ гэртэ ажаһуудаг залуухан айл ерээд, ехээр гайхалдаба.

- Юун болоо гэшэб? Хэн түймэр табьяаб...? - гэхэ мэтээр һамганиинь хүн зонһоо һурасагааба.

Үбэлэй хүйтэндэ пороог нордойшоһон хубсаһатай түймэр сарагшаг, нюсэгэн үлэһэн хүн зон тэдэ хоёрые гансата тойрожо зэмэлбэд.

Ушар угхыень ойлгохогдо, тэдэ залуу айл пезшэнэйнгээ үнэхэ арилгаагүй байгаа бшуу. Халуун сог адхарааг, модон шалаһаань эхилжэ энэ түймэр гараһан байба.

- һанаа амар үглөөгүүр болотор айл зайжа ябаха, яһан һэшхэлгүй зомта. Үри хүүгэдтэй эдэ зон хайшаа ошохооб, юугээр хубсалхаб, - гэхэ мэтээр зон бүхы гашуудалаа гаргаал һэн бээ.

Түймэр сарагшадай үшөө нэгэ нойргүй хүни үнгэржэ, хадын саанаһаа үбэлэй сиибэгэр наран гэлхэйе гэрэлтүүлжэ эхилбэ.

## Базар БАРАДИН ЕХЭ УДАГАН АБЖАА

(Арбан хоёр үзэгдэлтэ, гурбан үйлэтэ зүжэг)

(Үргэлжэлэл. Эхининь июлиин 30-най, августын 13, 20, сентябриин 3-най дугаарнуудта).

**Бадан:** Абажа гараһан адуугаа Алажа эдирээр дууһаабди. Уһанан уһаадаа орожо, Улаан шуһыень ханажа, Уни удаан туйлаабди. Уһаагайнгаа уһаа болоходонь,

Хайрата амиень таһалжа, Хоол хоног залгуулаабди. Уһаагүй ябаган, Үлгүй хоһон, Ан бариха шадалгүй, Амияа залгуулаа аргагүй, Хариин хүйтэн дайдаа Хамагаараа үхэхэ болоходоо, Үлбэртэжэ үхэхэн хоёройнгоо

Өөхэгүй мяхыень эдижэ, Энэ хүрэтэр туйлаабди. Энээнһээ сааша эдээн хоолнай таһалдаба. Ой тайгын оёрто Одоошье үхэхэмнай гэшэ гү?

Хүбшэ тайгын оёрто Хүхэ шонын хүнэһэн болохонмай гэшэ гү? Яжашье һаа ябажа, Хайшаншье гэжэ һаа хүдэлжэ, Хари нотатга хатангүй, Халуун нотагтаа хариха, Эхэ нотагтаа үзэхэ, Эльгэн зонтоёо уулзаха ёһотойбди.

Арбан хоногон талада Араандаа торолдохо эдээнгэй һаа, Эхирэд зондоо хүрэхэ, Эльгэнэй шарай үзэхэ һэмди. Булгадуудтаа буужа, Бурядай шарай хараха һэмди.

Ами нэгэнэй аяншан хадаа Арга тала олохо ёһотойбди. **Харганын түрүү:** Арбан хоногто туйлажа, Амитан зондоо хүрэхэмнай хэрэгтэй болобо. Адуун хүлэгэй дууһахада, Ан гүрөөлэй баригдахагүйдэ, Аргамнай барагдаба. Ами бэсэдэ оролсохо сагнай хүрэхэ.

Хүнэй хүйтэн дайдаа Хүрэхэ үзэхэ гээгүй һаа, Хүлнай хүдэлхэ хэрэгтэй болобо, Хүнэй мяхаар хүнэхэлхэ сагнай хүрэхэ.

Олоной толгой хайратай, Нэгэнэй толгой хайрагүй болобо. Бүгэдын хэрэг бүтэхэнь хэрэгтэй, Буряад нэгэнэй зоболго хэрэгтэй болобо.

**Бадан:** Хохи муутай хэмнай, Еро муутай юумнай Маидаа мяхаяа үгэхэ, Зондоо зоболгоо үгэхэ юм? (Эрэхэн уруу харааг) Эди ехэтэ удаган хадаа, Энэ, хойтые мэдэхэ хадаа, Заяанаймнай заабаришан, Хэтымнай хэлээршэн хадаа, Зоболгыемнай заажа, Мяхатайемнай мяхалжа үгыш даа.

**Хуасай түрүү:** (Баган руу хаража) Аха захын аман Замай олон аюулаһа Арай ехээр ангайба. Зайлуулһаниинь багадаа гү? Үдэрэй муухай дайсанһаа Уни буулгажа далдлаһаниинь багадаа гү? Шүрхирма шуурганай болоходо, Сэлмээһениинь багадаа гү? Дагжаганам хүйтэнэй болоходо, Дулаан болгоһониинь багадаа гү? Замаа алдажа зүдэрхэдэмнай, Замда оруулһаниинь багадаа гү? Түбисэ алдажа төөрихэдэмнай, Түбидэмнай оруулһаниинь багадаа гү? Эдегээр таһалдахадамнай, Эдэс залгуулжа, Уидаар таһалдахадамнай, Унда залгуулжа, Энэ бүгэдэ бидэнһээ Энэ хүрэтэр энхэрһениинь багадаа гү?

Болоходо, Сэлмээһениинь багадаа гү? Дагжаганам хүйтэнэй болоходо, Дулаан болгоһониинь багадаа гү? Замаа алдажа зүдэрхэдэмнай, Замда оруулһаниинь багадаа гү? Түбисэ алдажа төөрихэдэмнай, Түбидэмнай оруулһаниинь багадаа гү? Эдегээр таһалдахадамнай, Эдэс залгуулжа, Уидаар таһалдахадамнай, Унда залгуулжа, Энэ бүгэдэ бидэнһээ Энэ хүрэтэр энхэрһениинь багадаа гү?

(Бүгэдые эрыоулжэ харана) **Бүгэдэ:** (Баган Эрэхэн хоёрһоо бэшэниш) Бага бэшэ - э! Ехэ - ээ! **Хуасай түрүү:** (Баган руу) Абай хаанай алтан богoho алхаад,

Ахалха ахатнайб гэжэ ама абаад, Эрхилхэ эрхимтнайб гэжэ үгэ абаад, Эзэнэй урда үгэ хэлэхэ гэхэдэ,

Амаяа ангайгаад, үгэсэ оложо ядаад байхадаш, Амитан зонойнгоо хэрэгые Алдаха болоод байхадаш, Үгэлхэ үгыеш залгуулжа абажа,

Үршэлөөтэ зарлиг буулгуулһаниинь багадаа гү? Аргашанаараа алууршан, Абжаагаараа аргашаниие хэхэ һанахадаа, Ашалһан ашань багадаа, Туһалһан туһань багадаа гэшэ гү?

Абжаагайнгаа аша аргаар Арайхан гэжэ энэ хүрөөд, Амиуудайнгаа алдагдахын, Бэенүүдэйнгээ барагдахын сагта Атаархаһанайнгаа ашаа, Мэсэрхэхэнэйнгээ мууе үзүүлбэш!

**Бадан:** (Эрэхэнише сухалтайгаар) Атаархаа гэ һаа, Алажа эдигты намайе, Мэсэрхэхэ гэ һаа, Мяхалжа эдигты намайе! Харганын түрүү: Ахаяа алажа эдихэгүй,

Түрүүгээ төөлөлжэ эдихэгүйбди. Аза муута нэгсээ алажа эдижэ, Амитан зондоо хүрэхэмнай хэрэгтэй болобо, Хохи муутай нэгсээ хороожо эдижэ,

Хотон зондоо хүрэхэмнай хэрэгтэй болобо. **Бадан:** Бидэнэй түлөө бээс үгэхэ хэн бэ? Амитанай Түлөө амияа үгэхэ хэн бэ?

(Номо номоёо абажа, харбахаяа бэлдэжэ байна. Бүгэдэ мүн агли зэргэ номо номоёо эһээд, бэе бээ харалсааг, гэтэлсээд, Баганай дохёо үгэхые хүлээгээд байна. Бүгэдын абяагүй удаан болоод байхада, Баган Эрэхэн руу эбэлтэ номоороо гэнтэ шагажа, бэшэндэ дохёо үгэнэ. Бүгэдэ Эрэхэн руу шагаагаад байтараа, гэнтэ мэдээтэй болоно. Эрэхэн хоёр гараа хойшонь хаяжа бээс тогоод байна).

(Үргэлжэлэлын хожом гараха).



## САМПИЛОВ, ЯМПИЛОВ БОЛООГҮЙШЬЕ НАА...

Уһанай урасхал булагһаа эхитэй, уран бэлиг бага һананһаа охитой. Булаг бузарлагдабал, дэлбэрхээ болдог, бэлиг дэмжэгдээгүй һаа, дэмы хосордог. Ямаршье нэгэн юмэндэ бэлиг талаангүй хүн түрэдэггүй юм. Хэн нэгэн уян нугалбаритай хатаршан гэлэй, нүгөөдэнэ һонор шэхэтэй хүгжэмшэн магад, харин гурбадахинь хурса нюдэтэй, уран гартай зураашан аалам. Балшархан үхибүүн байхадаа, үнгэтэ шэрээр саарһа эрэлхэ гү, али хүгжэм шагнаад, хатаршадые дууряаха ха юм. Иимэ үзэгдэлнүүдые һодол ажаглажа байдагбди.

Хүбүү, басаганайнгаа һонирхолые элирүүлжэ, талаан бэлигыень обёоржо, тусхай мэргэжэлтэдтэ сэгнүүлжэ, саашанхи хүгжэлтэдэнэ түлхисэ үгэбэл, ерээдүйн Сампилов, Ямпиров, Сахьяновае хүмүүжүүлхэ ха юмбиди.

Соёлой эхин хургуули имагал эдиршүүлэй бэлигыө мүлхэ үүргэтэй ааб даа. Иимэ хургуули Гусиноозёрск хотодо дүшэн нэгэдэхи жэлээ хүмүүжүүлгын ажал ябуулдаг юм. Соёлой энэ гуламтын «галда» сусалнуудые бада-руулалсаһан мэргэжэлтэд олон. Эндэ хүгжэмэй багшаар хүдэлжэ байхадаа, композитор Найдан Дамиранов «Ургы» дуугаа бэшэ, тэрэнэй хүбүүн Пүрбэ энэ хургуулида ното таниха болоо. Хургуулин мүнөөнэй директор Лариса Пардаевна Халбазарова, багшанар Майя Васильевна Сахаровская, Василий Иванович Фомин, Светлана Дабеевна Будаева, Татьяна Алексеевна Винокурова, Тамара Хасановна Рузаева, Людмила Петровна Урюпина, Зинаида Ринчиновна Нимаева, Станислав Владимирович Самбуев болон бусад хэдэн үе оюун бэлигтэндэ уран

һайханай шэди нюуса тайлбарилжа, олондонь соёлтоной мэргэжэлэй зам һэтэлжэ үгэһэн байха юм.

Соёлой энэ хургуули олон класс - таһалгануудтай хоёр дабхар шулуун байшанда мүндэлэнхэй. Таарамжатай иимэ һайн ордоние 1991 ондо добтолжо абаһан юм. Урдань энэ байшание хүндэһөө бууһан хуушан засагай захиргаан эзэлжэ байгаа һэн. Харин хүгжэмэй соёлой хургуули өөрын горитой байрагүй, эндэ-тэндэхи зургаануудай таһалгануудые нэгэ-хоёроор эзэлжэ байгаа. Гусиноозёрскын олонийтые буруушаалгын митингдэ бодхоожо, тэрэ үеын засагһаа энэ байшание дайлажа абаа бэлэй.

Мүнөө хургуулин га-заагуур гарахада, олон янзын инструмент бүхэнэй хүгжэм эдэлжэ байдаг. Бээлэйн шэнээн үхибүүд өөрһөө томо гитара, баяан, мольберт гэхэ мэтэнүүдые тэлээд, соёлойн-гоо байшанда орохол байдаг. Зосоонь ороходошни, хана-нуудаар гоё һайхан зурагууд үлгөөтэй харагдаха. Зураг бүхэнэйн маяг, удхань онсо онсоороо илгарха. Юундэ «тэмээямаануудые» зэргэлүүлжэ үлгээрхөө юм гээд, һонирхон шэртэхэдэшни, ондо ондоо авторнуудай нэрэнүүд зурагууд доронь бэшээтэй: «К.Полуэктов», «С.Самбуев» гэхэ мэтэ. Энэ хургуулин уран зурагай студиин бүтээлнүүд гэжэ ойлгожорхинош.

Соёлой хургуулин оюутан республикын болон хизаар-нуудай харалгануудта нэгэтэ бэшэ хабаадажа, үндэр сэгнэлтэдэ оло дахин хүртэһэн байха юм. Хургуули Сэлэнгэдээ суутай, хүндэтэй. Эндэ үхибүүдээ хурган хүмүүжүүлхэ дуратай түрэлхид шалгалтын үедэ һанаа зобонги байшан тойрон харагдадаг.

**Николай НАМСАРАЕВ.**

## ЭРДЭМЭЙ ЖОЛООЕ БЭХЕЭР БАРИГ ЛЭ!



Энэ фото-зураг дээрэ Баунтын аймаг тоонтотой, 14 һаһатай Сергей Хармагшановые харанат. Энэ хүбүүн юу хэдэг бэ гэжэ һананат? Булта хургуулида һурадаг гэжэ һанаа ёһотойт.

Серёжа хадаа Буряадай гүрэнэй университетэй экономика болон хүтэлбэрлгын факультедэй 1-дэхи курсын оюутан мүн. Иимэ юмэн байдаггүй гэжэ хэлэхэт. Харин иимэ ушар дайралдадаг гэжэ байнабди. Юундэ гэхэдэ, энэ хүбүүнэй-вундеркинд. хургуулидаа богони болзор соо хэдэн классай программа гаталжа шадаа. Баунтын аймагта элдэб предметүүдээр олимпиадануудта Сергей Хармагшановтай сэсээ буляалдаха хүн, ухаагараа тэмсэхэ хүбүүд, басагад үгы шахуу, харин республика соо үсөөн гэжэ һанагдана. Юуб гэхэдэ, тэрэ республикын хэдэн олимпиадануудта түрүүлһэн байна. Энээнһээ гадна 7-дохи класста һуража байгаад, 10-дахи классай үхибүүдэй дунда математикаар республиканска олимпиадада хабаадахадаа, 3-дахи һуури эзэлжэ, багшанарые ехэ гайхуулаа.

Сергей ород даамаар спортын мастерта кандидат гэһэн нэрэ зэргэтэй. Мүн бэшэшье спортын зүйлнүүдээр һонирхдог.

Үетэнһөө гурбан, жэл урид хургуулиа дүүргэһэн Сергей хүбүүн экономист болохо гэжэ шийдэһэн байна. Тиймэһээ энэ хүбүүн өрөөдүйдэ хурдан ухаагараа, хурса бодолоороо экономикымнай шийдхэгдээгүй асуудалнуудые харан үзэжэ, ажабайдалыемнай һайжаруулжашье магадгүй.

**Борис БАЛДАНОВ.**

## ХАРА ДАЛАЙН ЭРЬЕДЭ «НАРАН» ЯЛАРАА ЮМ

Пуралсалай эхиндэ Үндэһэтэнэй нэгэдэхи лицей-интернадай дуу хатарай «Наран» ансамбль түрэл хургуулингаа тайзан дээрэ багшанарайнгаа, үетэнэйгөө урда тоосоото концерт табиба. Аяархолын Англи хүрэтэр суурхаһан ансамбль энэзун Хара далайн эрьедэхи «Орлёнок» лагерьта үнгэрһэн фестивалда онсо шалгаржа, үндэр сэгнэлтэдэ хүртэһэн байһаниены дээдэ шатын Диплом, мүн харагшадай һанамжа, дурадхалаа бэшэһэн тусхай дэбтэр гэршэлнэ.

«Үндэһэн арадайнгаа соёлой баялигыө эрхим һайнаар үнэмшэлһэн танай ансамблин бэлиг талаан бидэ бүгэдэнэй сэдхэл зүрхые доһолгоо»... - гэжэ фестивалин эмхидхэлэй комитедэй түрүүлэгшэ энэ дэбтэр соо бэшэнэ. «Гайхалтай үзэгдэл!» - Псков хото ансамблин гэшүүд «24 хоногой туршада танай эдир бэлигтэн ялагар одохонууд мэтэ манай фестивалин шэмэглэл болоо! Зохёохы саашанхи ябадалдатнай үнэн зүрхэнһөө амжалта хүсэнэб», - «Орлёнок» лагерин ахамад вожата.

**Николай НАМСАРАЕВ.**



Эхэнэрнүүд гэжэ һонин зон даа. Энеэжэ байхадань, ехээр бү гайха. Эрьелдээд ерэхэ зуурашн Экспресс-аргаар хубилааг байха. А.ГЕРГЕНОВЭЙ шүлэг ба зураг.



## ЭДИР НАҢАН – ЭХИН ДУУН

Заха холын Захаминда оршодог буурал һайхан Байса Хангайн хормойдо түбхинэһэн, баян дэлгэр Бүргэ шотагай басаган Викториа Жигжитова 1981 ондо түрэһэн юм. Юһэдэхи класста һуража байхадаа, тэрэ түрүүшынгээ шүлэг зохёожо туршаһан байна. Тэрэ саһаа хойшо Вика тоонто нютаг, инаг дуран, түрэл һайхан байгаалидаа зорюулан шүлэгүүдые бэшэһэн заңдаа. Аймагайнгаа 70 жэлэй ойдо-зорюулжа, Бүргэ нютагайнгаа гимн болон герб зохёохон байна. Зураха, хатарха ехэ дуратай.

### ТҮРҮҮШЫН ДУРАН

Намжаа зунай тэрэ үдэш  
Намтаяа золгоһоноо һаныш, дурамни.  
Дулаахан һүни дурлаһан бидэниие  
Дуулимхан дуугаараа халхалаа бэлэй.  
Хамниингаа эрьээр, түрүүшын дуран,  
Ханилһан намтаяа алхалааш, һананаб.  
Сэлмэг арюухан харахан нюдэдшни  
Сэдхэл бодолым аятайгаар уяраагаа,  
Сэбэр урихан һайхан шарайшни  
Сээжэ зүрхыем һаргаан доһолгоо!

### ЭЖЫДЭЭ

Алтан энэ дэлхэй дээрэ  
Миний баяр болонош,  
Амраг сэнтэй эжымни,  
Мүнгэн мэтэ яларнаш!  
Эдир залуу наһан соом  
Үүрэй толон болонош,  
Эртын үглөө бүхэндэ  
Үдын нараар маңданаш!  
Хаанаш холо байгаа һаа

Сэдхэл соомни ходоодош,  
Хаража хажуудаш  
ябахадам  
Сэбэр залуу заңдааш!  
Эжы...  
Ши миний зүрхэн соо,  
Ши миний һанаан соо,  
Эгээл хайрата эжым  
Элүүр ходоодо ябыш!

### АЛБАНДА БАЙҢАН НЮТАГАЙНГАА ХҮБҮҮДТЭ...

Албанда байһан хүбүүдээ  
Аба эжын хүлээнэл,  
Амиды мэндэ бусахыень  
Аман соогоо шэбшэнэл.  
Энхэргэн зулгы эжыдээ,  
Эрдэни мэтэ абадаа  
Эльгээжэ мэндээз ходо,  
Эльгэ зүрхыень баясуулыт.  
Хэды хүнэй хүбүүдэ

Холын тэрэ Чешэндэ  
Хэнэй түлөө туладанаб,  
Хайран амияа үгэнэб?  
Хүшэр тэрэ албанай  
Хүтэл дабаа дабажа,  
Хүрээжэ ерыт нютагтаа,  
Хүлээнэл, танаа,  
тоонтотнай!

(1996 он).

## АЖАЛАЙ НҮҮЛЭЭР АМАРХАДАШ АЯТАЙ

Оюутадые ажалаар хангадаг «Сарма» бүлгэмэй эдэбхээр дээдэ хургуулинуудай 190 гаран оюутад энэ зундаа ажалаһан байна. Оюутад зургаан отряд боложо хубаарань проводнигчир хүдэлөө. Тэднэр мүнэ олохоһоо гадна сагаа һайнаар һонирхолтойгоор үнгэргоо гэжэ хэлэхэ хэрэгтэй. Ондоо дээдэ хургуулин олон оюутад хоорондоо танилсажа, нүхэд болоо. Энэ нүхэсэлгээ бэхжүүлхын тула зунай ажалай халаһанай нүүлээр сармынхид жэл бүри сэт үнгэргэдэггээшэ. Эгээл нимэ сэт үнгэрһэн амаралтын үдэрнүүдтэ Байгал далайн эрьедэ болобо. Солбон шууяатай оюутад элдэб янзын мурьсоонүүдые олоһоо һанан үнгэргэжэ, ажалайнгаа түгэсхэлэй һайндарые бүри һонирхолтой болгоһон байна. Эндэ гитарын аялга заһналга ёһор элдээ.

**Борис БАЛДАНОВ.**



Зүрхэ сэдхэлэй мурнууд,  
зүбшэхэ ёһотой зүйлнүүд



Гүндын хургуулиин 90 жэлэй ойе угтуулан

# ЭРХИМ БАЯНИМЕ ЭНДЭ ОЛООБДИ

(Залуу үетэнэй һонорто)

ТООНТО НЮТАГ гэшээ эсэгэ эхэ хоёртол досоошни ходал арюун нангинаар ханагдажал ябадаг, юугээршые нэлгэшэгүй, мартагдашагүй юумэн. Олон жэл болоод, хаа-яхан тоонтодоо буухадаа, үнжэгэн зөөлхэн ногоон хибэс дээгүүрнь бага балшар ябахаддаа, унаган мэтэ тэршэлэн ябадагаа, адуулжа ябаһан хонидоо ото таһа мартажархёод, үнгэ бүринн үзэхэлэн хайхан шулуунуутай Хоолойн голдо үезлэ Цэрэнжабтаяа оймого, шул-гажа наададагаа һанан һанан, уняартан байһан уула хадануудаа нюдэнүүдһээ нелбоһо мухарюулан хараха саг байдаг һэн.



БУЛАГТАЛ БУРЬЯЛАА  
ЗАЛУУ НАНАН

Гүндын хургуулида тэдэ жэлүүдтэ хураһан шабинар сооһоо, минн мэдээгээр, Аюров Бальжинима, Агбанова Мидаг, Дандарова Дуламажаб, би гээд Улаан-Үдэдэ аша зээнэрээ үргэлсэжэ, амиды мэндэ ажаһуунабди.

Урдань эдихэ хоол, үмдэхэ хубсаһан гэшээ тон тулюур байгаа. Ярууна, Гүндэ, Исэнгэ, Хорго нуурнуудай ялаагана, хөөлэнтийн хүсөөр, ганса монсогор үнесдэйнгээ хү, зөөхэй хүсөөр тэрэ үлэн сагта амиды гаралсаабди гэжэ би бодогшоб.

## ТҮРЭЛХИДЭЙНГӨӨ

Гүндын хойно ажаладаг байхадань, эртэ үглөөгүүр бодоод, Гүндын зүүн эрьсэр алхалжа мэдэхэш. Удаань Шэрэнгидэ зөөжэ эрхэхэдэн, субботодо Гүндэһөө ябагаар ерээд, үдэшэндөө хабарай саза ешмээнэй хоолос түгжэ, һүнидөө хатаагаад, үглюөгүүр гар тээрмээр татажа һагшаад, ленеошын гурилтай болонхой хүн түйсэ зөөхэйтэйгоо үргэлөөд, амаралтын үдэрэй хоёрдохн хахадта Гүндэһөө ябагалхаш. Резинэ улаатай ботинкашые байгаагүй. Буряад ябаган гуталнуудые нилээд олье соолоо бээш. Халаһатай үмдэ, хүүртгэй олодоо һаа, болоо гээд лэ, огсом һайрхуу ябахаш. Уншаха гэхэдэн, буряад ном гэжэ олохогүйн. Ород хэлээр и мэдэхэгүйш.

Тиигэжэ байтарнай, нэгэ һайн ушар тохёолдоо: "Мяха ба һүнэй түлөө" гэжэ олон тиражна сонин Яруунын совхозой политотдел хэблэн гаргадаг болобо. Залуу уран зохёолшо Жамьян Балданжабон редактораар, Дугаров Бальжинима типографини хүтэлбэрилэгшөөр

томилогдоо һэн. Тэдэнэр манай Гүндын хургуулида «Туяа» гэжэ сэтгүүд хэблэн гаргадаг болобо. Санжиев Гармажаб, Аюров Бальжинима, Цыдынов Зүгдэр, Митыпов Цыремпил, Гончиков Цэдэн, би болон бусад шүлэг бэшээд, жаахан сэтгүүлдээ хэблүүддэг болободди.

Гүндын хургуулида «Эрхим хуралсалай түлөө» гэжэ ханын сонин ехэ оролдожо, гоё һайханаар гараар бэшээд гаргадаг байгаабди. Тэрэ үедэ комсомолой Яруунын райкомдо хүдэлжэ байһан залуу уран зохёолшо Жамсо Тумунов тэрэ газетымнай абаад, Москва харалгада ошоод, Н.К. Крупскаяда һайшаалгаад, аймагай түб Нархатада Пионернүүдэй байшан барюулаха мүнгэн шантай буссаа бэлэй.

Пионернүүдэй эмхи ехэ эдэбхитэйгээр хүдэлжэ, хүбүүд, басагадай уран бэлнэг, урма зориг бадаргаха хэрэгтэ тон ехэ үүргэ дүүргэдэг бэлэй. Гүндын хургуулиһаа Дандарова Дуламажаб, Цыдынов Зүгдэр, би-эдэ гурбан Яруунын арбаад үхибүүдтэй пионернүүдэй түрүүшын олимпиадада 1937 ондо Улаан-Үдэ ерээгшэ һэмди. Мүнөө Лениний ба Куйбышевтай гудамжануудай уулзадаг буламда оршодог Постышевой нэрэмжтэ Пионернүүдэй байшан соо дуу, хатар харуулаа һэмди. Би ба Цыремпил Митыпов өөһдэньгөө бэшэһэн хоёр нэгэ шүлэг уншаабди. Поэт боложо шатаагүйб, зүгөөр журналист болохо зүрэгдэмтэ, миннн хоёрдохн мэргэжэлдэмни (улаан дипломтойб) ороходом, «Булаг» сэтгүүд туһалаа гээд тоолодогби.

## ДЭМЫ

### АЖАҢУУГААГҮЙБДИ

Миннн үетэн, хоридохи зуунай хорёод оной түрүүшын хахадта түрөөшэд дэмы

һаа, хахад модо хүрэхэгүй урагшаа хойшоо, зүүлжээ баруулжаа зурыһан хоёрхон үйлсэтэй жаахан тосхон байһан юм. Яруунын совхозой түб боложо, гүрнэй ажакы нэн тулаадаа 2-3 ашаантай машинатай, модон гараж баринхай байгаа.

Гүндын хургуулида гурба-дахинаа 6-дахн класс дүүргэтэрээ хураһан саг соомни инимэ хэдэн мартагдашагүй үйлэ хэрэгүүд болоо бэлэй.

Нэгэтэ «Фордзон» гэжэ хашарагай тухай трактор Гүндын үйлсэдэ харагдашаба гэшээ. Ябуулаха трактористын бэлэхэлэй тулюур байһанһаа, нэгэ жаа ябад гээд лэ, ханяагаад, хахаад унтаршаха. Бидэ, үхибүүд, ехэшые зон тон һонирхожо, тэрэ таршагархан трактор угаа ехээр һонирхожо үзөөгшэ һэмди. Удэнг 1935 онд гү, али 1936 оной намар Гулбаин таряалан дээрэ, Шэрэнгийн фермэдэ «Коммунар» комбайн таряа анха түрүүшынхисэ хадаа бэлэй.

Баһал ехэ баяр болоо һэн. Зүблэлтэ засагнай хүдөө таряашадые техникээр хангажа захалба гээд ехээр хүн зон баясаагша бэлэй.

Түмэр һайнтай эритэ түдэрдэггүй, түүхэсэ мэдэдэг хүн төөридэггүй гээд манай зон зүб хэлсэдэг. Гатаалжа гараһан замнай гасалантайшые, жаргалтайшые, орёо зүрилдөөтэйшые, золтой хүхиюутэйшые байһан. Ажалгүйдэлгэ, тулюур туранхай байдалые усадхаһан, бултанһаа түрүүн замбуулинда хүниие гаргаһан байгаабди.

Гүндын хургуулиин эхин шатын байхадань, гурбадахида хураһаа ороо бэлэйб. 1935-1936 оной хуралсалай жэлдэ долоон жэлэй болоо гэшээ һэн ха. Зүүн талын: Исэнгын, Зазын хүбүүд, басагад эрдэмээ үргэлжэлүүлхөө Гүндын хургуулида ерээд хурадаг байгаа.

Эндүүрхэгүйн тулада үнгэр-һэн юумэнүүдые мүнөө сагайхинтай зэргэшүүлэн сасуулжа үзэхэдэ, алдуугүй сэгнэлтэ үгтэдэг гэшээ. Ажалша бэрхэ таряашадаа шодаргашуул гэжэ нэрлээд, хамаг зөөриенень хамажа, буляжа абаад, өөһдэнь сүлөө һэмди гэжэ мэдэнэт. Тэрэнэй эсэстэ гушаад оной түрүүшын хахадта түрбэлгүй ехэ үлэн саг ерээд, хүн зон хүдөөдэшые, хотодошые ехээр зобоо, үлдөө, туража үхөө бэлэй.

Ажахые эрхилхэ дүршэлгүй, «А» үзэг мэдэхэгүй худалшад, хобуушад хойморто һуудад боложо, нютаг зоноо нилээд ехээр зобоогоо һэн. Молон багшын уридшалан хэлһэн абарал одоошые тэрэ үедэ тудал бэлэй. Хүн зонной байдал мүнөөнэйхинөө долоо дахин дорой байһан юумэл даа. Карточна гуримаар хилээмэ хубаадаг, гуримшаһан ажакы һандаршаһан, ехэл муухан саг болоо һэн. Дүрбэн оройтой нэгэ багашаг модон байшан соо Гүндын хургуули ороод, буряад классууд ажалладаг һэн. Буряадууд лата дээрэ хурадаг байгаабди.

Гүндэ тосхон утаашаа ехэдээл



ажаһуугаагүй: Эсэгэ ороноо фашис дайсаднаа аршалан хамгаалаа, дэлхэйн арадуудые гитлеризмын богоошолгоһоо абараа, удаань социалис гурим эсшээ сусашагүй ажалаараа байгуулалсаа. Түлөөһөгүй хуралсалаар, аргалгаар хүн зоноо хангадаг зүблэлтэ засаг бэхжүүлээсээ.

Мүнөө Тулдуунда, Шэрэнгидэ хургуулинууд хүдэлнэ. Ажалша айлууд мүнөө арба, хорин малтай. Машина, техникэ хэды олон болооб. Тийхэтэй нэгэ доро хара хүлһээ аджажа, ажалажа байгуулаһан ажакынуудай һандаршоод, хүүдэр шиираг хүбүүд, басагадай хэжэ ажалгүй ябахые харахада, хара буумаар, халагламаар даа.

**БАЙГАЛ** мэтэ номин, уһатай, хүнүүдэй үбдэлэн индээс аргалдаг Гүндэ нууртамни бузарлуулаха аюул холо бэшэ, хормой доро ороод байна гэжэ һанахадаа, сэдхэлнэй үбдэлэ, сээжэмни уйтарна. Тоонто шотагайнгаа хэды ехэ баялигтай байһые үниһэй мэдэхэб. Тээд тэрэ баялигуудаа, Озёрнын мүнгэ, туулага нээмэл аргаар бэшэ, уурхай хэжэ, газар дайда хороохо, хосороохогүй түрүү технологи бэдэржэ, ашагта малтамалнуудаа хэрэгтэй гэжэ нютаг зондоо, залуушуудда хандан, доро дохин гуйнаб!

Хоёрдохи гуйлтамни инимэ байна: хуули ёһо, оршон тойронхи байгааһаа наринаар сахиха, аршалан хамгаалха зориготой, ородоор хэлэбэл, эколого-правовой үзэл бодолтой шэнэ хүнүүдые хүмүүжүүлхын тулада пионерэй ба залуушуулай (урданай комсомол мэтэ) хүмүүжүүлгын эмхинүүдые хурдан хурса бодолтой, хүбэлгэн, ажалша бэрхэ, уран бэлитгэй урма зориг түгэлдэр хүнүүдые хүмүүжүүлхэ гэжэ оролдоёл. Хүн болохо багаһаа гэлсэдэг бэшэ гүбди.

Багшанарые, хурагшадые энэ хуралсалай жэлдэ тэмдэглэгдэхэ хургуулиингаа ехэ ойгоорнь үнэн зүрхэһөө амаршаллаб, элүүр энхэ, амар амгалаһиие хүсэнэб.

Солном-Доржо БАДМАЕВ,  
СССР-эй Журналистиуудай  
1-дхи сьездын  
делегат, философин  
эрдэмтэй кандидат,  
Буряад Республикын  
сабыата юрист.

ЗУРАГ ДЭЭРЭ: 1. С-Д.Бадмаев мүнөө үедэ. 2. Буряадай элитэ уран зохёолшо Жамсо Тумунов Нархата тосхондо Пионернүүдэй байшангые даагшаар хүдэлмэрилжэ байха үедөө 1937 оной июлиин 3-да үнгэргэгдэһэн республикын пионернүүдэй нэгэдэхи олимпиадада хабаадаһан Яруунын аймагай эдир гэшүүдтэй һууна. Ара талада зүүн гарһаа дүрбэдэхинь Цыремпил Митыпов, ара талаһаа хоёрдохидонь энэ дурсалгын автор Содном Бадмаев.  
(Гэр бүлын альбомһоо).



тайн, Сэлэнгын аймагуудай нимэ хүндэ байдалда ороһониинь ойлгосотой. Гэхэгэй хамта Зэдын, Захааминай, Ивалгын, Мухар-Шэбэрэй

хэрэгсэлшые яаха аргагүй дутагдана.

Мүнөө олонхи аймагуудай сабшалан дээрэ үбһе сабшалга, хурялгын, силос даралгын хүдэлмэри

Малай тэжээл хэр абтанаб?

# ХҮДЭЛНЭН, БОЛИНОНОЙ ХООРОНДО

Энэ жэлдэ манай эндэ ная наашадаа үзэгдөөгүй, ехэл жэгтэй зун байба. Хура бороо хаа хаанагүй ехээр орожо, бүхы ургамал ногооной ургахада, таатай байгаа. Гэбэшые бүрхэг үдэрнүүд даншые олон болоод, һүүдэнь аадар бороон үлүүсэ адхаржа, олохон нютагуудта уһанай үер гайгасалан тохёолдуулба.

Иимэ эрхэ байдалда хаа хаанагүй хээрын сабшалан дээрэ, таряанайшые газарта ургамал ногоон яһала һайнаар ургаһан аад, тэрэниие хуряжа абахань хэсүү болоо. Үнгэрһэн июль, август соо наратай сэлмэг, халуун үдэрнүүд үсөөхэн лэ байгаа бшуу. Мүнөө, сентябриин эхээршые сагай уларил тогтууригүй байһаар.

Гол түлэб энээн дээрэһээл республикын олонхи аймагуудта илангаяа үбһе сабшалга, хурялга ёһоор урагшаа ябанагүй. Хүдөө ажахын болон буйлуулгын промышленностиин министрствэдэ согсологдон тоо мэдээн дээрһээ харахада, 1998 оной сентябриин 4-нэй байдалаар республикын аймагуудай хамтын ажахынуудта энэ жэлдэ сабшагдаха ёһотой 263,1 мянган гектар сабшалангай оройдоол 75,4 мянган үлүүтэй гектарайнь ногоон сабшагдаа. Тэрэнэйн 66 мянган гектарынь үбһэн хуряагдажа, 49.687 тонно бүдүүн тэжээл абтаад байна. Харин малаа бараг һайн үбэлжүүлхын тула ажахынууд адагынь 200 мянган тонно үбһе бэлдэхэ ёһотой. Тээд мүнөө түрүүшын ольбон хүйтэнэй тиимэшые холо бэшэ болоод байхада, олохон аймагуудта малдань хэрэгтэй үбһэнэй 20-25 процентнышые абтаагүй. Даб дээрэ адууһа малаар үшөөл олон байһан Яруунын, Хяагтын, Мухар-Шэбэрэй, тэрэшэлэн Хурамхаанай, Хориин, Бэшүүрэй, Зэдын аймагуудта илангаяа хүндэ байдал тохёолдонхой.

Ехэхэн сабшалангайн уһанда абтаһанһаа боложо, Баргажанай, Хурамхаанай, Бэшүүрэй, Хяагтын, Хориин, Яруунын, Тарбага-

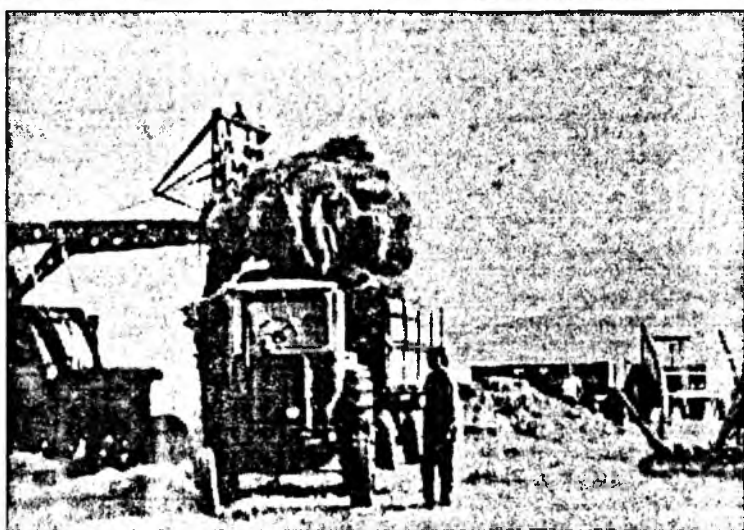

болон бусад зарим аймагуудта уһанай үертэ ехэ шалтаха үндэһэн үгы.

Гэбэшые урдынхидал ади хүдөө ажахын шухала хүдэлмэри үнгэргэлгэдэ гүрэнһөө мүнгэн туһаламжын, хүнгэлэлтэтэй бараг урьһаламжын үгтэхээ олголон болоод байхада, малай тэжээл бэлдэхэхэ байха таряагаашые хуряжа абахамнай бурханай мэдэлэй болонхой гэжэ олохон ажахынуудай хүтэлбэрлэгшэд сэхэ хэлэнэ. Энээн дээрһээ байгша ондотэжээл бэлдэхэлгын техникэ хэзээ хэзээнэйхиһээ муугаар бэлдэгдээ. Трактор, машинын запас зүйлнүүд, шэнгэн түлишэ, тоһодолгын

ябуулагдана гэшэ гү, али үгы гү гэхээр. Хаанашые хүдэлжэ, хүнхинэжэ байха зон, техникэ хомор, хонжэншэг. Имагтал айлууд үмсынгөө малай эдихэ үбһе арга хургаараа абажа байгаа ааб даа.

Саашадаа тэжээл бэлдэхэлгэ эрид түргэдхэгдэхэ гэжэ хүлээхэн бэрхэтэй. Иигээд һаяар таряа хурялгын халуун хаһа орохонь. Гадна үнөөхи элбэгээр ургаһан ногооншые хагдаржа, муудажа, сабшажа абаһанайшые аша үрэгүй болохо ааб даа. Тиэхэдэнь ажахынуудай адууһа мал ута хүйтэн үбэл юугээ эдижэ, ондо орохо болоноб? һанаагаа зобохоор.

М. НАМЖИЛОВ.

Республикын ажахынуудта тэжээл бэлдэхэлгын ямараар ябуулагдажа байһан тухай

Аймагууд	Үбһэн		Сенаж		Силос	
	абаха түсэб (тонноор)	абаһаниинь (тонноор)	дараха түсэб (тонноор)	дараһаниинь (тонноор)	дараха түсэб (тонноор)	дараһаниинь (тонноор)
Зэдын	17.968	6904	30.509	9175	2175	-
Мухар-Шэбэрэй	20.018	5430	-	-	5448	16.130
Хяагтын	14.874	3829	12.891	-	1680	2865
Захааминай	7307	3574	-	-	4180	3347
Сэлэнгын	3675	3390	5406	-	7920	750
Бэшүүрэй	10.264	3210	40	734	11.100	6191
Хэжэнгын	8964	3050	1172	-	2707	-
Яруунын	19.128	3042	1392	-	3112	113
Загарайн	9645	2138	-	-	595	2761
Ивалгын	4346	1789	1248	-	4882	1013
Тарбагатайн	6075	1716	200	2000	9897	4628
Хурамхаанай	9932	1251	-	-	-	-
Хориин	19.471	1155	1667	-	17.640	1100
Прибайкалин	4351	1076	250	-	7505	836
Түнхэнэй	2135	1020	-	-	-	-
Баргажанай	4667	750	966	-	515	225
Ахын	2245	-	-	-	-	-
Баунтын	1790	-	-	-	-	-
Хойто-Байгалай	296	-	-	-	-	-
Республика бүхыдөө	204.392	49.687	58.242	11.969	112.869	61.451

«Будамшүү-98» гэхэн конкурсно

## ДҮРБЭТЭЙХЭН БАДМА

Нажарай нэгэ һайхан үдэр Бадма хүгшэн эжытгээ фермэһээ тосхон руугаа ябагаар гэшхэлбэ. Азатай байбалнай «мухариха» юумэн дайралдаха бээ гэжэ хоюулан ехэл хөөрөлдэжэ ябад. Сээжын горхон хүрэжэ ербэд. Түргэн урадхалтай горхо ябаган хүнэй гаталжа гарамар бэшэ байһан дээрһээ тэдэ хоёр машина трактор гү, али тэргэ морёор ябаһан хүнүүд дайралдаха бээ гэлсээд, горхоной эрьедэ амаржа хуубад.

Хүгшэнь эжынь тамхия гаргажа татана. Хүбүүхэн иишэ тишээ хараашалжа байгараа: - Төөби, төөби, харыш, олон доярханууд байна, - гэжэ хэлэбэ.

Тээд хүгшөөдэй тойрон хараашалжа байгаад, һанаа: «Һаалишад тосхондо хэрэгээрээ ерһэн аад, һөөргөө фермэдээ бусахаа машина хүлээжэ байгаа юм гү даа. Тээд хэншые дүтэ ойрошые харагдабагүй.

«Бадма, хаана доярханууд байгаа юм?» - гэбэ хүгшэн. Бадма: «Энэ байна, модондо», - гэжэ зааба. Хүгшэн эжынь харахада модондо долоогоно жэмэс улайжа байба. Бадмын төөби энеэдэһээ барижа ядаад, эльгээ хататараа энеэжэ, дүрбэтэйхэн ашадаа ойлуулжа хэлэбэ: «Бадмахамни, энэшни «дояарха» бэшэ «боярка» гэшэ, тиэхэдэ буряадаар энэмнай «долоогоно» гэшэл даа. Ехэшүүлэй «боярка» гэжэ байжа хөөрөлдэхэдэ, ашамни «дояарха» гэжэ ойлгоо ха юм даа», - гэжэ хүгшэн бодобо. Тиһээр байгарины машина ержэ, тэдэ тосхондоо хүрэтэрөө һуужа ошобод. Бадмынгаа зугаае хүгшөөдэй һанаандаа оруулхадаа, энеэдэһениинь хүрэжэ, ашяа энхэржэ, толгойе эльбэхэдэжэ ябаа һэн.

Үгөөдэрынь дүрбэтэйхэн Бадмаманай һөөргөө бусахадаа, харгы замдаа баһал долоогонын модо харахадаа, иигэжэ дуулабал даа:

- Дояарха-бояарха
- Бояарха-дояарха
- Улаахан бояарха
- Ягаахан доярха.

Тиигэжэ заахан хүбүүн түрэлхидөө энеэлгэжэ, тэрэ үдэрэй зугаа наадан болоо бэлэй. Тэрэһээ хойшо ехэшүүлэй: «Бадма, дуугаа дуулал даа», - гэжэ дурадхахада, хүбүүн иигэжэ харюу үгэдэг болобо: «Намда бояархын амтатай варени эдюулээ һаатнай, дуулахаб».

Зургаан һаһа хүсэжэ, энэ жэл Бадма Ринчинов нэгэдэхи класста һуража эхилээ. Түрүүшээр үзэгүүдые бэшэхэдэ ехэ хүшэр байгаа юм ааб даа. Багшын гэртээ бэшэхэ гэхэн даабариие бэшэжэ һуутараа: «Эжы, а эжы, энэ заданиемни түргэнөөр бэшээд үгыт, а то би удаан байнаб», - гэз һэн.

Буряад хэлэнэй хэшээлдэ баһа иимэ ушарнууд болобо.

Бадма хүбүүн хүйтэ абаа гү даа, хамар доронь «юумэн» гоожоод һаланагүй. хургагша - Бадмада: «Хамар дорохиёо аршуулаа гаргаад арша», - гэнэ. «Намда платок үгы», - гэбэ тэрэнь. Багшаны һурагшадта хандажа: «Бултадаа хамарай аршуултай ябаха ёһотойт», - гэбэ.

Бадма үни бодолгото болонгүй, урда партада һууһан Сүрэн хүбүүнһээ: «Эй, Сүрэн, платогоо үгэл даа, бишни хамар дорохиёо аршаад үгэлүү», - гэбэ.

Хүнэй аршуулаар аршажа болодоггүй юм гэжэ үхибүүдтэ багша хэлэжэ үгөө бэлэй.

Баһа нэгэ хэшээлэй үедэ шабинартаа багшаны зураг зурахые даабари үгэбэ. Бадмаманай зурагаа зуража һуутараа, багшаһаань гэнтэ иигэжэ һураба:

- Матвей абгай ерээ гү?
- Багша: Хаанаһаа?
- Бадма: Больницаһаа.
- Багша: Ерээ, ерээ.
- Бадма: Аа, но, но.

Багшын нүхэр тэрэ үедэ больницада хүндөөр үбшэлжэ ороһон аад, һайн боложо гараһан байгаа. Хүн хадаа баһал һаналаа табижа ябаһан байгаа ха юм даа.

Бадма Ринчинов бэрхэ, хүбэлгэн хүбүүн, хэшээлдэ бэшэ һурагшадтай дунда эгээл түрүүн харюу үгөөд лэ һуудаг.

- Эрдэмэй дээжые шудалха,
- Эхэ эсэгынгээ нэрые
- Һайнаар нэрлүүлжэ,
- Эрхим хүнүүдэй нэгэн
- Болохыень Бадмада үрезе.

М.ДОНДОВА,

Михайловкын дунда һургуулийн багша.

### ГЕОФИЗИЧЕСКЭ АТЛАС – МОСКВАДА

Москвагай «Роскартография» хэблэлдэ һаяхан «Иркутск и Иркутская область» гэхэн географическа атлас хэблэгдэн гарба. Тус хамтадхаан хэблэлгэ элдэб янзын үүргэтэй табяад шахуу ехэ хэмжээнэй картануудһаа бүридэнэ. Тэдэнэ Эрхүү можодо, тиэхэдэ Усть-Ордын Буряадай автономито тойрогто ажаһуудаг зоной тоо, тэндэхи байгаали, соёл, ажахы, хэлхээ холбоон, хилэ, захиргаанайн байгууламжа тухай ойлгомжо үгэнэ, мэдээсэнэ. Гадна энэ ном соо географическа нэрэнүүдэй гаршаг үгтэнхэй. Тус атлас 10000 хэйгээр хэблэгдэбэ.

Татьяна АНДРЕЕВА

Москва хото



## ГРЕЛКА НА ЧАЙНИК

«Буренка» (рис. 1, 2). Эта шарователыная Буренка будет не только сохранять тепло заварного чайника, но и создаст уют на вашей кухне. Грелку можно сделать и вдвоем с дочкой. Такое содружество - ваш опыт и непосредственность видения предмета ребенком - позволит создать неповторимый семейный шедевр. А теперь - за дело!



Рис. 1



Рис. 2

и воротничка - 80см, а также маленькие бусины для поздравлений и щек - 12шт., кусочки кожи для ресниц и глаз (глаза, кстати, можете взять от острой куклы или оформить подходящие пуговицы).

Сделайте крой деталей по чертежу (не забывайте делать припуск на швы). Плотным швом зигзаг настрочите элементы отделки на наружную часть туловища. Сложив детали лицевыми сторонами, сшейте наружную часть туловища,

лоскутков ткани (плотный материал можно наклеить, используя клей «Момент» или ПВА).

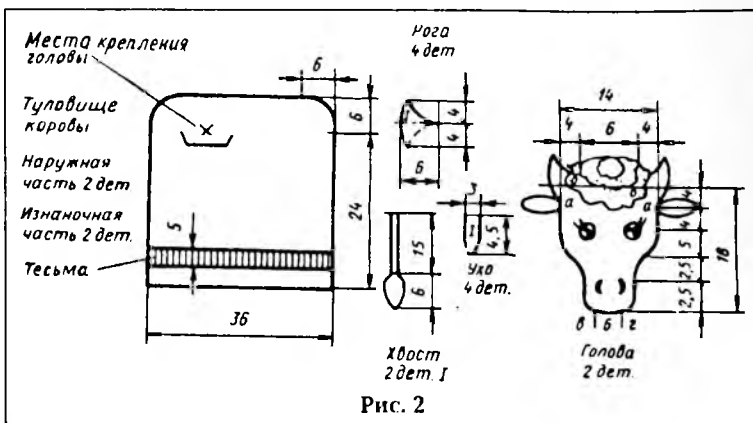
Сшейте голову, сложив детали лицевой стороной внутрь, оставив непрошитыми отрезки аб, вг. Через отверстие вг выверните голову, набейте ее ватой или поролоном. Затем сшейте уши, рога и хвост. Уши и рога (рога набейте ватой) пришейте к голове потайным швом.

**ПРОДАЮ:**  
Земельный участок 15 соток (Дивизионный), или меняем по предложению.  
Обр-ся: Дивизионный, ул.Ижевская, 27а

Капитальный гараж в 2-х уровнях в кооперативе «Водник» и металлический гараж на самовывоз Бурводстрой. Недорого.  
Обр-ся: ул.Кабанский, 64-1 или по тел.: 33-07-93

Новый дом 7х8 на курорте «Аршан» Тулунского района.  
Обр-ся: Тулунский р-он, с.Жемчуг, тел.: 93-2-63

Дом 6х9 в п.Солдатский. Имеются веранда, скважина, 8 соток земли; новый цветной телевизор «Юность» диаг. 37 см., недорого.  
Тел.: 34-36-40

Пианино «Аккорд».  
Тел.: 37-39-84

Капитальный гараж в 3-х уровнях, пос.Н-Комушка (на полком связи), в охраняемом кооперативе.  
Тел.: 37-82-49

Мужское кожаное пальто, новое, размер 52-54, рост 175-180, пр-ва Турции, недорого.  
Тел.: 21-61-35, 26-91-54

3-комн. благ. уличн. планировки квартиру в Новой Брнии Заиграевского района.

Тел.: 28-39-21  
**МЕНЯЮ:**  
2-комн. хрущевку, 5 этаж, возле «Октябрь» и «/дом-вп. Вагжанова, ул.17 соток. Бани на 4-комн. кв.  
Тел.: 34-18-88

3-комн. квартиру, общая площадь 68 кв.м, на 10 этаже в новом доме на 2-комн. и 1-комн. квартиры. Обр-ся: ул.Коммунистическая, 23, кв1 или по тел.: 21-63-50, Манжутова

1-комн. благ. квартиру + 2 земельных участка рядом, Сотниково- на м/с или продам.  
Тел.: 34-82-58

3-комн. благ. ул.планировки, и Новая Брния-на город. Возможны варианты.  
Тел.: 37-43-91

3-комн. на две 1-комн.  
Тел.: 33-22-89

Жилой дом с усадьбой 14 соток на 1-комн.благ.кв. в черте города.  
Обр-ся: с.Сотниково, ул. Тракторная, 97 кв 2

Дом 90 кв.м, баня, летняя кухня, скважина-на 2-комн.благ.кв. + участок 8 соток, Восточный. Или продам.  
Обр-ся: Заиграевский р-он, с.Первомайка, ул.Комсомольская, 36

3-комн. квартиру + капитальный гараж на 2-х и 1-комн.кв.  
Тел.: 37-63-80

**РАЗНОЕ:**  
Ремонт холодильников и швейных машин на дому с гарантией. Свид-во Ю-3492. Цены доступные.  
Тел.: 26-86-59

Даю частные уроки игры на фортепиано.  
Тел.: 26-45-35, спросить Любу.

### КУПОН БЕСПЛАТНОГО ОБЪЯВЛЕНИЯ

"Буряад үнэн"-  
"Дүхэриг"

Наш адрес: 670000  
г. Улан-Удэ,  
ул. Каландаришвили, 23  
каб. 48

Рубрика \_\_\_\_\_  
Текст (не более 25 слов) \_\_\_\_\_

Ваш адрес (тел.) для ответа \_\_\_\_\_

Хайрата эхэ  
Валентина Павловнагай  
наһа бараһан ушараар  
Буряад Республикын Арадай  
Хурал Буряадай АССР-эй  
Верховно Соведай  
Президиумэй Түрүүдэгшэ  
байһан К.К.Шомосовто гүнзэги  
шапалаа гашуудалаа мэдүүлэ.

## ОАО "Загорск"

Жителям села! Скоро зима, печи требуют ремонта. Спешите приобрести кирпич печной, строительный. Цена от 90 коп. за 1 штуку. Оплата наличными. Возможен бартер: лес, мясо и другие продукты питания.

Обращаться: г. Улан-Удэ, п. Матросова  
Тел.: 34-49-66.

## ПАНСИОНАТ «ВЕРХНЯЯ БЕРЕЗОВКА»

Это большое и приятное испытание - испытание комфорта, которое вы получите

- круглосуточная работа 100 общетерапевтических коек
- кафе, бар
- мед. услуги (массаж, Су-Джок, лазеро-терапия, дезинтоксикация, очищение организма методом энтеросорбции)
- макробиотическая диета
- минеральные воды (Аршан, Кука)

### ПАНСИОНАТ «ВЕРХНЯЯ БЕРЕЗОВКА»

Это хорошо оснащенная поликлиника, где принимают врачи первой и высшей категории

- лечение органов дыхания вне обострения, бронхиальной астмы, не осложненных сердечно-сосудистых заболеваний, урологических, акушерско-гинекологических, астено-невротических состояний, энуреза, стоматологические услуги, зубопротезирование
- кабинеты массажа, лечебная физкультура, атлетическая гимнастика, гадокамера, мануальная терапия, врач-тибетолог

### ПАНСИОНАТ «ВЕРХНЯЯ БЕРЕЗОВКА»

Это 2-х этажные красивые коттеджи

- 1-2-х местные уютные комнаты со всеми удобствами
- чистота и порядок
- диетическое, сбалансированное 4-х разовое питание
- закусные блюда: позы, пельмени, кухня разных народов
- культурно-развлекательные и спортивно-оздоровительные программы
- прокат электро-бытовых приборов и спортивного инвентаря
- терренкурные маршруты по живописным окрестностям пансионата

### ПАНСИОНАТ «ВЕРХНЯЯ БЕРЕЗОВКА»

Это возможность приятного отдыха

- организация деловых встреч, семинаров, встреч с друзьями
- свадебные и юбилейные торжества
- автостоянка, магазин, аптечный киоск, фитобар

### ПАНСИОНАТ «ВЕРХНЯЯ БЕРЕЗОВКА»

Это ваше здоровье, душевное равновесие, все условия для отдыха

Проезд автобусом №8 до остановки «Дом отдыха».

Обращаться по тел. 34-43-44, 34-45-75



## ОАО «Улан-Удэнский судостроительный завод» предлагает:

Заключить договоры на «Сожикчан» и «Хэжжэжэ» и «Хэжжэжэ» и «Хэжжэжэ»

### СЕЛЬХОЗАГРЕГАТЫ:

- \* Роторный вычесыватель сорняков
- \* Каток-выравниватель КВ-4
- \* Сеялка точного высева
- \* Навесной культиватор
- \* Ручная сеялка
- \* Бороны ЗИГ-ЗАГ
- \* Погрузчик зерна ЗПС-50
- \* Культиватор КПЭ-3,8

### ЗАПАСНЫЕ ЧАСТИ К МАШИНАМ:

- \* Сенокосилки
- \* Зерноуборочные комбайны Енисей-1200
- \* Кормоуборочные комбайны
- \* Трактора «Беларусь»; ДТ-75; Т-150; К-701
- \* Грабли, сеялки;
- \* Колноязы, стога-метатели

Своевременная поставка, высокое качество, приемлемые цены

Разработка документации, изготовление и техническое сопровождение по образцам и заданию заказчика.

Оплата за поставленную продукцию производится в различной форме по согласованию сторон.

Работоспособная сельхозтехника от ОАО «Улан-Удэнский судостроительный завод» - залог Вашего успеха!

Адрес: 671000, Россия, Бурятия, Улан-Удэ, ул. Коробальная, 32  
(3012) 21-63-00 - Зам. ген. директора по коммерции, обслуживанию и общим вопросам  
(3012) 21-33-55 - Служба маркетинга и сбыта.  
(3012) 21-96-62 - Факс.



суурхайн ахамд нээ-  
дүү болохо Ц.Н.Ном-  
тоев, Ц.Д.Дондоко-  
ва, Ц.Г.Галсанов,  
А.Д.Бадаев,  
Ж.А.Зимин, Ч.Р.Нам-  
жилов, А.Ж.Жамба-

ШЭНЭ НОМ

«САГАЙ ДҮХЭРИГ»

Иигэжэ нэрлэгдэһэн буряад шүлэгүүдэй шэнэ согсолбори соо Буряад ороноймнай нээдүүдэй эрхим шүлэгүүд (1983 онһоо 1998 онууд хүрэтэр бэшэгдэһэн) суглуулагдан барлагдаһан байна. Табан хубиһаа бүридэһэн энэ ном соо дүрбэн үеын нээдүүд уран бүтээлнүүдээ уншагшадайнгаа анхаралда дурадхана.

Уг залгаламжалан, бэе бэетээ дүршэлээрөө хубаалдан, зохёолнуудаа толилһон, залуушуула да жэшээтэ ажалаараа



лон, Ш.Д.Байминов, Д.З.Жалсараев, Г.Г.Чимитов гэг-

шэдһээ эхилээд, дунда болон мүнөө үеын зохёолшодой уран гуурһанай хүсөөр мүндрэлхэн шүлэгүүд нээдүүдэй тобшо намтартайгаар, фото зурагуудтайгаар энэ суглуулбари соо үгтэһэн байна.

...Алхамуудни - далинууд нэн даа гэжэ ойлгоболби гэжэ поэзиин шэдигэ хүсэн тухай Ц.Д.Дондокова шүлэг соогоо бэшэнэ. «Шүлэгэй бэшэгдэхэгүйдэ, ... түрэл. Олзондоо дурлан, хүгэдэн бусадагби, ... урма зоригжолой Бурханда санзай табидагби.» гэжэ А.Д.Бадаев тэмдэглэхэ зуураа энэ согсолборидо ороһон шүлэгүүд соогоо нээт хүнэй һүлдые үргэдэг, зоригжууддаг хани нүхэр, түрэл дайда тухай онсолно...

«Наран» хэблэлээр барлагдаһан энэ номые Б.С.Дугаров, Л.Д.Тапхаев, Р.Ш.Шоймарданов гэгшэд суглуулан бүридхэбэ.

Бэлигма ДОРЖИЕВА.

“ДҮХЭРИГТЭ”  
ДҮТЭЛЭЭ,  
ТА БУДА  
УОЁР  
ТАНИЛСАЯ!



39 наһатай, городто ажаһуудаг эхэнэр гэр бүлэ байгуулха зорилготойгоор батанайдамтай, түнитүбшэн эрэ хүнтэй танилсахые хүсэнэ. Танилсаха гэбэл, иигээд бэшэхэ: 670034, Улан-Удэ, а/я 5149.

56 наһатай, хүдөө нотага ажаһуудаг, архи уудаггүй, тамхи татадаггүй эрэ хүн дүтэшэг наһанай зохид эхэнэртэй танилсаха байна.

Абн. № 50.

60 наһандаа дүтэлжэ ябаһан, хүдөө нотага ажаһуудаг, холшоргүй, түнитүбшэн эрэ хүн тааруу наһанай зохид эхэнэртэй танилсаха хүсэлэнтэй.

Абн. № 51.

Улаан-Удэдэ ажаһуудаг 58 наһатай эхэнэр дүтэшэг наһанай, даруу түбшэн эрэ хүнтэй танилсахые хүсэнэ.

АБН №52.

Городто ажаһуудаг 46 наһатай (нүхэрын наһа бараһан) эхэнэр таараха наһанай зохид эрэ хүнтэй танилсаха хүсэлэнтэй.

АБН №53.

43 наһатай, томо болоһон хоёр үхибүүдтэй, холшоргүй зохид эхэнэр дүтэрхы наһанай, түбшэн, үнэн сэхэ абари зантай эрэ хүнтэй танилсаха байна.

АБН №54.

65 наһатай, хүдөө нотага ажаһуудаг, хүнгэн сарюун эрэ хүн тааруу наһанай, гансаарданги байдалда ороһон эхэнэртэй танилсаха байна.

АБН №56.

1941 ондо түрэн, үндэр томо бэетэй, яһала һайн ажалтай, архи, тамхи балай тоодоггүй эрэ хүн таараха наһанай зохидхон эхэнэртэй танилсахые хүсэнэ.

Абн. №57.

1957 ондо түрэн, хүдөө нотага үмсын ажалтай эрэ хүн дүтэрхы наһанай түбшэн зохид эхэнэртэй танилсаха байна.

Абн. №58.

1944 ондо түрэн, хүдөө нотага ажаһуудаг, тусхай дунда һургуулитай эхэнэр холшоргүйхэн, тааруу наһанай эрэ хүнтэй танилсаха хүсэлэнтэй.

Абн. №59.

Һайшаагдаһан абонентүүдтэ бэшэгүүдые эльгээхэ гэбэл, сэбэр, шэнэ конвертүүдые бэшэг соогоо хэхэээ бү мартат!

Хүндэтэ уншагшадай анхаралда!

Редакциһаа адресуудые хүлээжэ байнгүй, һайшаагдаһан номерто харюу сэхэ эльгээбэл, таарамжатай гэжэ һануулаа. Тиймэхээ саашадаа нотаг нотагайнгаа почтын таһагта (номертой) а/я нээгээд, үгы гэбэл, нэрэ, фамилияа заагаад, "до востребования" гэхэн тэмдэг хээд, бэшэг соогоо заагаа һаатнай, һайн байгаа.

ВАЛЕНТИНА ДУГАРОВА УРИНА



сентябриин 21-дэ үнгэргэгдэхэнь Гитара дээрэ өөрөө наадажа, романсуудые сэхэ зохидоор дууладаг, оорынгөө шүлэгүүдые уран гоёр уншадаг Валентина Дугаровагай концерт «Дружба» кино-театр соо болохо.

Шүлэгүүдэйнгээ түрүүлшын ном хэблэһэн Валентина Дугаровагай тоосоото үдэшэдэ шүлэг, дуунда дуратайшуудые уринабди.

Бэлигма ОРБОДОЕВА.

Бэлигтэй залуу нээт, дуушан Валентина Дугаровагай тоосоото үдэшэ

ДУША ГОРСКОГО НАРОДА

В восьмой сентябрьский день одному из крупнейших поэтов современности исполнилось 75 лет. Расул Гамзатов... В сознании массового читателя он - неповторимый лирический поэт, глашатай высокого чувства, рыцарского отношения к женщине. Не у всех книги становятся ступенями восхождения. Но Гамзатов - редкое исключение: дистанция от первого сборника «Горячая любовь и жгучая ненависть» до одной из последних книг «О бурных днях Кавказа» - это подъем по крутому и скользкому склону. «Высокие звезды», «Берегите матерей», «Четки лет», «Две шаля», «Последняя цена», «Остров женщин» становились не только новым шагом в собственном творчестве поэта, но и событием в нашей стране

и за рубежом, получив мировое признание.

Выходец из маленького, аварского аула Цада, Расул Гамзатов родился в сентябрьские дни 1923 года, окончил в 1940 году Буйнакское педагогическое училище, перепробовал затем несколько профессий - был учителем в родной школе, артистом Аварского театра, работал на радио, заведовал отделом республиканской газеты. Уже в годы войны начал выступать как поэт.

В 1950 году Р.Гамзатов окончил Литературный институт имени М.Горького в Москве и уже четыре года десятилетия бессменно возглавляет писательскую организацию Дагестана.



А ЧТО ПОТОМ?

«Скажи, чудак, мечтаешь ты о чем?»  
«Красавицу хочу обнять я тонкую!»  
«Бери красавицу, а что потом?»  
«Потом хочу сыграть я свадьбу звонкую!»  
«Но свадьба сыграна, построен дом.  
А что потом?»  
«Хочу детишек вырастить!»  
«Детишки вырастут, а что потом?»  
«Потом я счастья им хочу и милости!»

«Вот счастья свет твой озаряет кров,  
Ну а потом какой ты хочешь милости?»  
«Невест сыночкам, дочкам - женихов!»  
Внучат и внучек - утешенье старости».  
«Ну все сбилось, и внуков полон дом,  
А что потом?»  
«Наверное, разлука.  
Но если вечно думать: «Что потом?» -  
У нас не будет ни детей, ни внуков!»

Сердце мое - это праздничный стол,  
Где пир всегда разливанный,  
Я друга позвал, и друг мой пришел,  
Ты пришла неожиданно, незвано.  
И встали мы пред тобой, молодой,  
Как при торжественном тосте.  
Ты стала хозяйкой, тамадой,  
А сам я всего лишь гостем.

Эмхидхэн байгуулагшад - Буряад Республикын Президент, Арадай Хурал болон Правительство

<p>Ахамд редактор А. Л. АНГАРХАЕВ РЕДАКЦИОННО КОЛЛЕГИ: Б.М. Ж. БАЛДАНОВ (ахамд редакторай орлогшо), Г. Х. ДАШЕЕВА (ахамд редакторай орлогшо), Б.В. ГЫНДЫНЦЫРЕНОВ (харюусалгата секретарь), А.Г.ЛУБСАНОВ (Буряад Республикын Арадай Хурал), Д.Д.СУНДАРОН, таһагуудые даагшад: И.Д.НАМСАРАЕВ, Т.В.САМБЯЛОВА, Д.Ш. ХУБИТУЕВ, Л.Д. ТАПХАЕВ; В.И.ПИНТАЕВ (хэблэлэй директор).</p>	<p>Манай адрес: 670000, Улаан-Удэ, Каландаришвилини үйлэс, 23, "Буряад үнэн" газетын редакци.</p>	<p>Газетэ хэблэлэй 5 хуудалан хэмжээтэй. Индекс 73877. Хэблэг 8 650. (хамта 20,000). Хэблэлдэ тушаагдаһан цаг 17.00.</p>	<p>"Республиканска типографи" гэхэн АО-до газетэ хэблэгдэ. Директорийн телефон: 21-40-45. Б-0079-дхи номертой оор бүридхэлдэ абтанхай. Заказ № 420.</p>
<p>Редакцини телефонууд: ахамд редакторай - 21-50-96, приёмнын - 21-54-54, ахамд редакторай орлогшонорой - 21-68-08, 21-64-36, харюусалгата секретариини - 21-50-52, секретариатай - 21-50-52, таһагуудэ экономикын болон политикын - 21-55-97 (дагшань), 21-63-86, соёлой, түүхын болон залуушуулай - 21-54-93 (дагшань), 21-57-63, 21-69-58, 21-60-21, мэдээлэй болон рекламн - 21-62-62, 21-67-81, хэблэлэй - 21-33-61, оператор-корректорүүдэй - 21-61-35, фотокорреспондентүүдэй - 21-33-61, компьютерна түбэй - 21-66-76, корпунктын - 21-34-05. "Бурятия" хэблэлэй телефонууд: директор - 21-49-94, бухгалтерн - 21-23-67, вахта - 21-60-91. Тоонуудай, бодото баримтануудай, хүнэй, нотагай нэригүүдэй бэшэгые хазагайруулаһан ушарта авторнуудын харюусалгатай. Редакцини һанамжа авторайхитай адли бэшэ байжа магад.</p>			